



# *Prefeitura do Município de Foz do Iguaçu*

ESTADO DO PARANÁ

## **PREGÃO ELETRÔNICO Nº 182/2022**

**LICITAÇÃO COM MARGEM DE PREFERÊNCIA ÀS LICITANTES LOCALIZADOS NO MUNICÍPIO DE FOZ DO IGUAÇU, NOS PERCENTUAIS NA FORMA DO ART. 4º, INCISOS I a V DO DECRETO MUNICIPAL Nº 30.699/2022.**

### **PROCESSO ADMINISTRATIVO Nº 45.834/2022**

**OBJETO:** Aquisição de bens móveis/mobiliários planejados, conforme especificações, quantidades e condições do edital e seus anexos, em atendimento às demandas referentes à nova Sede Administrativa e Operacional do 9º Grupamento de Bombeiros do Corpo de Bombeiros da Polícia Militar do Paraná, situada no município de Foz do Iguaçu-PR, conforme especificações contidas no edital e seus anexos.

**Valor Máximo: R\$ 670.760,00** (seiscentos e setenta mil, setecentos e sessenta reais);

### **DATAS RELATIVAS AO CERTAME**

- **Pedidos de esclarecimentos:** até 3 (três) úteis antes da data de abertura;
- **Impugnações:** até 3 (três) úteis antes da data de abertura;
- **Recebimento das propostas:** até as 9 horas do dia **21/10/2022**;
- **Abertura e avaliação das propostas:** dia **21/10/2022**, a partir das 9:00 horas;
- **Início da sessão pública / lances:** dia **21/10/2022**, às 9:00 horas 15 minutos.

### **ENDEREÇOS:**

**PREGOEIRO:** Dirlei Clóvis Schulz

Fone: (45) 3521-1377 – [dirlei.dcs@pmfi.pr.gov.br](mailto:dirlei.dcs@pmfi.pr.gov.br) – [dirlei.dcs@gmail.com](mailto:dirlei.dcs@gmail.com)

Horário de expediente: das 08h00 às 12h00 e 13h00 às 17h00.

Praça Getulio Vargas, nº 280 – Foz do Iguaçu – PR.

**Acesso identificado no link – <https://www.gov.br/compras/pt-br/>**

O(s) nome(s) indicado(s) para assinatura:

Nilton Aparecido Bobato – **Secretário Municipal da Administração**



# Prefeitura do Município de Foz do Iguaçu

## ESTADO DO PARANÁ

### PREGÃO ELETRÔNICO Nº 182/2022

**LICITAÇÃO COM MARGEM DE PREFERÊNCIA ÀS LICITANTES LOCALIZADOS NO MUNICÍPIO DE FOZ DO IGUAÇU, NOS PERCENTUAIS NA FORMA DO ART. 4º, INCISOS I a V DO DECRETO MUNICIPAL Nº 30.699/2022.**

#### PROCESSO ADMINISTRATIVO Nº 45.834/2022

**OBJETO:** Aquisição de bens móveis/mobiliários planejados, conforme especificações, quantidades e condições do edital e seus anexos, em atendimento às demandas referentes à nova Sede Administrativa e Operacional do 9º Grupamento de Bombeiros do Corpo de Bombeiros da Polícia Militar do Paraná, situada no município de Foz do Iguaçu-PR, conforme especificações contidas no edital e seus anexos.

**Valor Máximo: R\$ 670.760,00** (seiscentos e setenta mil, setecentos e sessenta reais);

#### DATAS RELATIVAS AO CERTAME

- **Pedidos de esclarecimentos:** até 3 (três) úteis antes da data de abertura;
- **Impugnações:** até 3 (três) úteis antes da data de abertura;
- **Recebimento das propostas:** até as 9 horas do dia **21/10/2022**;
- **Abertura e avaliação das propostas:** dia **21/10/2022**, a partir das 9:00 horas;
- **Início da sessão pública / lances:** dia **21/10/2022**, às 9:00 horas 15 minutos.

#### ENDEREÇOS:

**PREGOEIRO:** Dirlei Clóvis Schulz

Fone: (45) 3521-1377 – [dirlei.dcs@pmfi.pr.gov.br](mailto:dirlei.dcs@pmfi.pr.gov.br) – [dirlei.dcs@gmail.com](mailto:dirlei.dcs@gmail.com)

Horário de expediente: das 08h00 às 12h00 e 13h00 às 17h00.

Praça Getulio Vargas, nº 280 – Foz do Iguaçu – PR.

**Acesso identificado no link –** <https://www.gov.br/compras/pt-br/>

#### DOS ANEXOS INTEGRANTES DO EDITAL

Integram este Edital, como se nele estivessem transcritos, os anexos abaixo relacionados, dispostos na seguinte ordem:

- Anexo I – Termo de Referência;
- Anexo II – Modelo de Proposta Comercial;
- Anexo III – Modelo de declaração anticorrupção
- Anexo IV – Minuta de contrato
- Anexo V - Decreto Municipal nº 30.699/2022

Todas as declarações exigidas serão retiradas diretamente pelo sistema [www.gov.br/compras/pt-br](https://www.gov.br/compras/pt-br/), exceto a do anexo III - declaração anticorrupção.

#### PREÂMBULO

O Município de Foz do Iguaçu - PR, com sede na Praça Getulio Vargas nº 260 - CEP 85851-340 torna público para conhecimento de todos os interessados, que no dia e hora indicadas, será realizada licitação na modalidade **Pregão Eletrônico**, do tipo **MENOR PREÇO**, que será regido pela Lei Federal N.º 10.520, de 17/07/2002, Decreto Federal nº 10.024, de 20 de



# Prefeitura do Município de Foz do Iguaçu

## ESTADO DO PARANÁ

setembro de 2019, Decreto Municipal nº 19.302 de 04 de dezembro de 2009, Decreto Municipal nº 18.718 de 26 de fevereiro de 2009, **Decreto Municipal nº 30.699/2022<sup>1</sup>**, com aplicação subsidiária da Lei Federal Nº 8.666/93 e suas alterações, Lei Complementar nº 123/2006 e suas alterações, em especial, da Lei Complementar nº 147/2014 com as alterações posteriores, além das demais disposições legais aplicáveis e do disposto no presente Edital.

### 1. DAS DISPOSIÇÕES E RECOMENDAÇÕES PRELIMINARES

- 1.1. O Pregão Eletrônico será realizado em sessão pública, por meio da **INTERNET**, mediante condições de segurança - criptografia e autenticação - em todas as suas fases;
- 1.1. Os trabalhos serão conduzidos por servidor da Prefeitura do Município de Foz do Iguaçu, denominado Pregoeiro mediante a inserção e monitoramento de dados gerados ou transferidos para o Órgão Provedor do Sistema, através do site [www.comprasnet.gov.br](http://www.comprasnet.gov.br).
- 1.2. Os interessados que tiverem dúvidas de caráter técnico ou legal quanto à interpretação dos termos deste Edital poderão solicitar esclarecimentos, providências ou impugnar em até **03 (três) dias úteis** antes da data fixada para recebimento das propostas, preferencialmente pelos e-mail [dirlei.dcs@pmfi.pr.gov.br](mailto:dirlei.dcs@pmfi.pr.gov.br) – [dirlei.dcs@gmail.com](mailto:dirlei.dcs@gmail.com) ou através de correspondência dirigida ao endereço constante no preâmbulo do Edital.
- 1.3. Qualquer cidadão é parte legítima para impugnar este Edital, devendo, neste caso, protocolar pedido até **03 (três) dias úteis** antes da data fixada para a abertura da licitação.
- 1.4. O Pregoeiro responderá aos pedidos de esclarecimentos e impugnações no prazo de 2 (dois) dias úteis, contado da data de recebimento do pedido, e poderá requisitar subsídios formais aos responsáveis pela elaboração do edital e dos anexos, as respostas serão inseridas no sistema eletrônico [www.comprasnet.gov.br](http://www.comprasnet.gov.br) para conhecimento de todos os interessados;
- 1.5. As impugnações e pedidos de esclarecimentos não suspendem os prazos previstos no certame;
- 1.6. A concessão de efeito suspensivo à impugnação é medida excepcional e deverá ser motivada pelo Pregoeiro, nos autos do processo de licitação;

### 2. DAS CONDIÇÕES PARA PARTICIPAÇÃO

- 2.1. Poderão participar desta Licitação qualquer firma individual ou sociedade, regularmente estabelecida no País, que seja especializada no objeto desta licitação e que satisfaça todas as exigências, especificações e normas contidas neste Edital e seus Anexos.

<sup>1</sup> Regulamenta a margem de preferência para micro empresas e empresas de pequeno porte e microempreendedores individuais sediados localmente nas contratações públicas de bens, serviços e obras no âmbito da Administração Municipal.



# Prefeitura do Município de Foz do Iguaçu

## ESTADO DO PARANÁ

- 2.1.1. Considerando o valor de referência do edital, será concedida margem de preferência às licitantes localizados no Município de Foz do Iguaçu, nos percentuais na forma do art. 4º, incisos I a V, conforme Decreto Municipal nº 30.699/2022.
- 2.1.2. Para comprovação da sede local e aplicação da margem de preferência, previsto no Decreto Municipal nº 30.699/2022, encerrada a sessão de lances, a empresa licitante, deverá enviar e-mail ao Pregoeiro dentro do prazo de 30 (trinta) minutos, após notificação via chat no [compras.gov](https://compras.gov.br)
- 2.1.3. Para esse edital a margem de preferência será de 7% (sete por cento) do melhor preço válido por item/grupo, nos termos do inciso II do art. 4º do Decreto Municipal nº 30.699/2022;
- 2.2. Estarão impedidos de participar de qualquer fase do processo, os licitantes que se enquadrem em uma ou mais das situações a seguir:
- 2.2.1. Empresas suspensas de participar de licitação e impedido de contratar com o Município de Foz do Iguaçu, durante o prazo da sanção aplicada;
- 2.2.2. Empresa declarada inidônea para licitar ou contratar com a Administração Pública, enquanto perdurarem os motivos determinantes da punição ou até que seja promovida sua reabilitação;
- 2.2.3. Empresa impedida de licitar e contratar com o Município de Foz do Iguaçu, durante o prazo da sanção aplicada;
- 2.2.4. Empresa proibida de contratar com o Poder Público, em razão do disposto no art.72, § 8º, V, da Lei nº 9.605/98;
- 2.2.5. Empresa proibida de contratar com o Poder Público, nos termos do art. 12 da Lei nº 8.429/92;
- 2.2.6. Quaisquer interessados enquadrados nas vedações previstas no art. 9º da Lei nº 8.666/93. Entende-se por “participação indireta” a que alude o art. 9º da Lei nº 8.666/93 a participação no certame de empresa em que uma das pessoas listadas no mencionado dispositivo legal figure como sócia, pouco importando o seu conhecimento técnico acerca do objeto da licitação ou mesmo a atuação no processo licitatório.
- 2.2.7. Sociedade estrangeira não autorizada a funcionar no País;
- 2.2.8. Empresa que se encontre em processo de falência;
- 2.2.9. Consórcio de empresa, qualquer que seja sua forma de constituição;
- 2.3. A microempresa ou empresa de pequeno porte, além da apresentação da declaração constante no **modelo I** para fins de habilitação, deverá, quando do cadastramento da proposta inicial de preço a ser digitado no sistema, informar o seu regime de tributação para efeitos de tratamento diferenciado e favorecido nos termos da Lei Complementar 123/2006.



# *Prefeitura do Município de Foz do Iguaçu*

## **ESTADO DO PARANÁ**

- 2.4. O encaminhamento de proposta pressupõe o pleno conhecimento e atendimento às exigências de habilitação previstas no Edital. O fornecedor será responsável por todas as transações que forem efetuadas em seu nome no sistema eletrônico, assumindo como firmes e verdadeiras suas propostas e lances;
- 2.5. A validade da proposta será de no mínimo **60 (sessenta) dias**, contados a partir da data da sessão pública do Pregão.

### **3. DO OBJETO**

- 3.1. Consta do **Anexo I** deste Edital a especificação completa do objeto:

- 3.1.1. Termo de Referência.

- 3.1.2. **Havendo divergências entre a descrição do objeto constante no Edital e a descrição do objeto constante no SITE COMPRASNET, "SIASG" OU NOTA DE EMPENHO, prevalecerá, sempre, a descrição deste Edital.**

### **4. DA CONDUÇÃO DO CERTAME PELO MUNICÍPIO**

- 4.1. O certame será conduzido pelo Pregoeiro, que terá, em especial, as seguintes atribuições:
  - I. Conduzir a sessão pública;
  - II. Receber, examinar e decidir as impugnações e os pedidos de esclarecimentos ao edital e aos anexos, além de poder requisitar subsídios formais aos responsáveis pela elaboração desses documentos;
  - III. Verificar a conformidade da proposta em relação aos requisitos estabelecidos no edital;
  - IV. Coordenar a sessão pública e o envio de lances;
  - V. Verificar e julgar as condições de habilitação;
  - VI. Sanear erros ou falhas que não alterem a substância das propostas, dos documentos de habilitação e sua validade jurídica;
  - VII. Receber, examinar e decidir os recursos e encaminhá-los à autoridade competente quando mantiver sua decisão;
  - VIII. Indicar o vencedor do certame;
  - IX. Adjudicar o objeto, quando não houver recurso;
  - X. Conduzir os trabalhos da equipe de apoio; e
  - XI. Encaminhar o processo devidamente instruído à autoridade competente e propor a sua homologação.



# *Prefeitura do Município de Foz do Iguaçu*

## **ESTADO DO PARANÁ**

4.2. O pregoeiro poderá solicitar manifestação técnica da assessoria jurídica ou de outros setores do órgão ou da entidade, a fim de subsidiar sua decisão.

4.3. Caberá à equipe de apoio auxiliar o pregoeiro nas etapas do processo licitatório.

### **5. DO CREDENCIAMENTO**

5.1. O Credenciamento é o nível básico do registro cadastral no SICAF, que permite a participação dos interessados na modalidade licitatória Pregão, em sua forma eletrônica.

5.2. As empresas não cadastradas no SICAF, que tiverem interesse em participar do presente PREGÃO, deverão providenciar o seu cadastramento e sua habilitação de acordo com as orientações que seguem no link: <https://www.gov.br/compras/pt-br/sistemas/sicaf-100-digital>, até o terceiro dia útil a data do recebimento das propostas;

5.3. O cadastro no SICAF deverá ser feito no Portal de Compras do Governo Federal, no sítio [www.comprasgovernamentais.gov.br](http://www.comprasgovernamentais.gov.br), por meio de certificado digital conferido pela Infraestrutura de Chaves Públicas Brasileira – ICP - Brasil.

5.4. O credenciamento junto ao provedor do sistema implica a responsabilidade do licitante ou de seu representante legal e a presunção de sua capacidade técnica para realização das transações inerentes a este Pregão.

5.5. O licitante responsabiliza-se exclusiva e formalmente pelas transações efetuadas em seu nome, assume como firmes e verdadeiras suas propostas e seus lances, inclusive os atos praticados diretamente ou por seu representante, excluída a responsabilidade do provedor do sistema ou do órgão ou entidade promotora da licitação por eventuais danos decorrentes de uso indevido das credenciais de acesso, ainda que por terceiros.

5.6. É de responsabilidade do cadastrado conferir a exatidão dos seus dados cadastrais no SICAF e mantê-los atualizados junto aos órgãos responsáveis pela informação, devendo proceder, imediatamente, à correção ou à alteração dos registros tão logo identifique incorreção ou aqueles se tornem desatualizados.

5.7. A não observância do disposto no item anterior poderá ensejar desclassificação no momento da habilitação.

### **6. DOS PROCEDIMENTOS NO SISTEMA ELETRÔNICO**

6.1. Para acesso ao sistema eletrônico, os interessados em participar do Pregão deverão dispor de chave de identificação e senha pessoal (intransferíveis), obtida através do site [www.comprasnet.gov.br](http://www.comprasnet.gov.br).

6.2. A participação no Pregão Eletrônico se dará por meio da digitação da senha pessoal e intransferível do representante credenciado e subsequente encaminhamento da proposta de preços, exclusivamente por meio do sistema eletrônico, observados data e horário e limite estabelecidos. Obs. a informação dos dados para acesso deve ser feita na página inicial do site [www.comprasnet.gov.br](http://www.comprasnet.gov.br).



# *Prefeitura do Município de Foz do Iguaçu*

## **ESTADO DO PARANÁ**

- 6.3. O credenciamento do fornecedor e de seu representante legal junto ao sistema eletrônico implica a responsabilidade legal pelos atos praticados e a presunção de capacidade técnica para realização das transações inerentes ao pregão eletrônico.
- 6.4. É de exclusiva responsabilidade do usuário o sigilo da senha, bem como seu uso em qualquer transação efetuada diretamente ou por seu representante, não cabendo ao provedor do sistema ou ao órgão promotor da licitação responsabilidade por eventuais danos decorrentes de uso indevido da senha, ainda que por terceiros.
- 6.5. O credenciamento do fornecedor e de seu representante legal junto ao sistema eletrônico implica a responsabilidade legal pelos atos praticados e a presunção de capacidade técnica para realização das transações inerentes ao pregão eletrônico.
- 6.6. Caberá ao fornecedor acompanhar as operações no sistema eletrônico durante a sessão pública do pregão, ficando responsável pelo ônus decorrente da perda de negócios diante da inobservância de quaisquer mensagens emitidas pelo sistema ou de sua desconexão.
- 6.7. **O fornecedor deverá remeter (anexar), no prazo estabelecido no edital, exclusivamente via sistema eletrônico, todos os documentos de habilitação e a proposta de preço e, quando necessários, os documentos complementares**

### **7. DA APRESENTAÇÃO DA PROPOSTA E DOS DOCUMENTOS DE HABILITAÇÃO;**

- 7.1. Os licitantes encaminharão, exclusivamente por meio do sistema eletrônico, concomitantemente com os documentos de habilitação exigidos no edital, proposta de preços com a descrição do objeto ofertado e o preço, até a data e o horário estabelecido para abertura da sessão pública, quando, então, encerrar-se-á automaticamente a etapa de envio dessa documentação;
- 7.2. O envio da proposta, acompanhada dos documentos de habilitação exigidos neste Edital, ocorrerá por meio de chave de acesso e senha;
- 7.3. As Microempresas e Empresas de Pequeno Porte deverão encaminhar a documentação de habilitação, ainda que haja alguma restrição de regularidade fiscal e trabalhista, nos termos do art. 43, § 1º da LC nº 123, de 2006;
- 7.4. Incumbirá ao licitante acompanhar as operações no sistema eletrônico durante a sessão pública do Pregão, ficando responsável pelo ônus decorrente da perda de negócios, diante da inobservância de quaisquer mensagens emitidas pelo sistema ou de sua desconexão;
- 7.5. Até a abertura da sessão pública, os licitantes poderão retirar ou substituir a proposta e os documentos de habilitação anteriormente inseridos no sistema;
- 7.6. Não será estabelecida, nessa etapa do certame, ordem de classificação entre as propostas apresentadas, o que somente ocorrerá após a realização dos procedimentos de negociação e julgamento da proposta;



# *Prefeitura do Município de Foz do Iguaçu*

## **ESTADO DO PARANÁ**

- 7.7. Os documentos que compõem a proposta de preços e a habilitação do licitante melhor classificado somente serão disponibilizados para avaliação do Pregoeiro e para acesso público após o encerramento do envio de lances;
- 7.8. Somente haverá a necessidade de comprovação do preenchimento de requisitos mediante apresentação dos documentos originais não-digitais quando houver dúvida em relação à integridade do documento digital;
- 8. DO ENCAMINHAMENTO DA PROPOSTA E DOS DOCUMENTOS DE HABILITAÇÃO**
- 8.1. Os licitantes encaminharão, exclusivamente por meio do sistema eletrônico [www.comprasnet.gov.br](http://www.comprasnet.gov.br), os documentos de habilitação exigidos no edital e a proposta inicial até a data e o horário estabelecidos para abertura da sessão pública, quando, então, encerrar-se-á automaticamente a etapa de envio dessa documentação.
- 8.2. Os licitantes poderão deixar de apresentar os documentos de habilitação que constem no SICAF, assegurado aos demais licitantes o direito de acesso aos dados constantes dos sistemas.
- 8.3. A proposta inicial deverá ser digitada em campo próprio no sistema eletrônico, e deverá conter a descrição do objeto, marca/modelo(s) ofertada(s) quando solicitada(s), e o preço total do item/grupo, conforme indicado no Edital.
- 8.4. Caso o produto ofertado seja de fabricação/marca própria, preencher os referidos campos com as informações “FABRICAÇÃO PRÓPRIA” e/ou “MARCA PRÓPRIA”, a fim de não identificar o licitante.
- 8.5. A inserção da proposta, acompanhada dos documentos de habilitação exigidos neste Edital, ocorrerá por meio de chave de acesso e senha.
- 8.6. O não envio da documentação solicitada no item 7.1 acarretará na desclassificação do licitante.
- 8.7. Incumbirá ao licitante acompanhar as operações no sistema eletrônico durante a sessão pública do Pregão, ficando responsável pelo ônus decorrente da perda de negócios, diante da inobservância de quaisquer mensagens emitidas pelo sistema ou de sua desconexão.
- 8.8. Até a abertura da sessão pública, os licitantes poderão retirar ou substituir a proposta e os documentos de habilitação anteriormente inseridos no sistema.
- 8.9. Não será estabelecida, nessa etapa do certame, ordem de classificação entre as propostas apresentadas, o que somente ocorrerá após a realização dos procedimentos de negociação e julgamento da proposta.
- 8.10. Os documentos que compõem a proposta e a habilitação do licitante melhor classificado somente serão disponibilizados para avaliação do Pregoeiro e para acesso público após o encerramento do envio de lances.**
- 8.11. Somente haverá a necessidade de comprovação do preenchimento de requisitos mediante apresentação dos documentos originais não-digitais quando houver dúvida em relação à integridade do documento digital.





# *Prefeitura do Município de Foz do Iguaçu*

## **ESTADO DO PARANÁ**

### **9. DAS EXIGÊNCIAS DA PROPOSTA COMERCIAL**

- 9.1.** O encaminhamento de proposta para o sistema eletrônico pressupõe o pleno conhecimento e atendimento às exigências de habilitação previstas no Edital. O Licitante será responsável por todas as transações que forem efetuadas em seu nome no sistema eletrônico, assumindo como firmes e verdadeiras suas propostas e lances.
- 9.2. A proposta de preços inicial** deverá ser digitada em campo próprio no sistema eletrônico no portal [www.comprasnet.gov.br](http://www.comprasnet.gov.br), devendo conter:
- 9.2.1. **Preço unitário e total do(s) item(ns) e grupos(s)**, com até duas casas decimais após a vírgula;
- 9.2.2. Não é obrigatório o anexo da proposta inicial em PDF no sistema eletrônico.
- 9.3. A proposta de preços final** deverá ser encaminhada em PDF em campo próprio no sistema eletrônico no portal [www.comprasnet.gov.br](http://www.comprasnet.gov.br), **NO PRAZO DE ATÉ 02 (DUAS) HORAS**, a contar do encerramento da sessão pública de lances no sistema eletrônico, **sob pena de inabilitação**, devendo conter:
- 9.3.1. Preço unitário e total do(s) item(ns) e grupos(s), com até duas casas decimais após a vírgula;
- 9.3.2. Marca/modelo/fabricante (quando solicitada)– (Observar o sub-item 8.4);
- 9.3.3. Descrição detalhada do objeto;
- 9.3.4. Conter as condições de pagamento em conformidade com o Edital, sendo que a não especificação significa que a licitante concorda com os termos do edital;
- 9.3.5. Prazo de validade da proposta: 60 dias, sendo que a não especificação significa que a licitante concorda com os termos do edital.
- 9.4.** Todas as especificações do objeto contidas na proposta vinculam a Contratada.
- 9.5.** É vedada a identificação do licitante antes do término da fase competitiva, sendo PROIBIDO o envio da documentação de habilitação e/ou proposta inicial para o e-mail do pregoeiro, sob qualquer justificativa.
- 9.6.** Será desclassificada a proposta que estiver elaborada em desacordo com os termos deste edital, que se oponha a qualquer dispositivo legal vigente ou que contenha preços excessivos ou manifestamente inexecutáveis, preços simbólicos ou irrisórios.
- 9.7.** Não será aceita cobrança posterior de qualquer imposto, tributo ou assemelhado adicional, salvo se alterado ou criado após a data de abertura desta licitação e que venha expressamente a incidir sobre o objeto desta licitação, na forma da Lei.
- 9.8.** Os tributos, emolumentos, contribuições sociais, fiscais e parafiscais que sejam devidos em decorrência direta ou indireta do objeto da licitação, serão de exclusiva responsabilidade do contribuinte, assim definido na Norma Tributária.
- 9.9.** O licitante declara haver levado em conta, na apresentação de sua proposta, os custos, emolumentos, encargos, inclusive sociais, contribuições fiscais e parafiscais, bem como os tributos incidentes sobre a compra dos materiais, não cabendo quaisquer reivindicações devidas a erros nessa avaliação.



# *Prefeitura do Município de Foz do Iguaçu*

## **ESTADO DO PARANÁ**

### **10. ABERTURA DAS PROPOSTAS E FORMULAÇÃO DOS LANCES**

- 10.1. A abertura da presente licitação dar-se-á em sessão pública, por meio de sistema eletrônico, na data, horário e local indicados neste Edital.
- 10.2. O Pregoeiro verificará as propostas apresentadas, desclassificando desde logo aquelas que não estejam em conformidade com os requisitos estabelecidos neste Edital.
- 10.3. Previamente à etapa de abertura de propostas, o licitante deverá certificar-se de que sua proposta foi inserida ou digitada corretamente no sistema, cuja visualização possa ser realizada tanto pelos demais licitantes como pelo Pregoeiro. A não visualização pelo Pregoeiro, independentemente da razão, será considerada como não inserida, acarretando na desclassificação do licitante.
- 10.4. Também será desclassificada a proposta que **identifique** o licitante.
- 10.5. A desclassificação será sempre fundamentada e registrada no sistema, com acompanhamento em tempo real por todos os participantes.
- 10.6. A não desclassificação da proposta não impede o seu julgamento definitivo em sentido contrário, levado a efeito na fase de aceitação.
- 10.7. O sistema ordenará automaticamente as propostas classificadas, sendo que somente estas participarão da fase de lances.
- 10.8. Aberta a etapa competitiva, os representantes dos fornecedores deverão estar conectados ao sistema para participar da sessão de lances. A cada lance ofertado o participante será imediatamente informado de seu recebimento e respectivo horário de registro e valor.
- 10.9. O fornecedor poderá encaminhar lance com valor superior ao menor lance registrado, desde que seja inferior ao seu último lance ofertado e diferente de qualquer lance válido para o lote.
- 10.10. Não serão aceitos dois ou mais lances de mesmo valor, prevalecendo aquele que for recebido e registrado em primeiro lugar.
- 10.11. Será adotado para o envio de lances no pregão eletrônico o modo de disputa “**aberto**”, em que os licitantes apresentarão lances públicos e sucessivos, com prorrogações.
- 10.12. A etapa de lances da sessão pública terá duração de **dez minutos** e, após isso, será prorrogada automaticamente pelo sistema quando houver lance ofertado nos últimos **dois minutos** do período de duração da sessão pública.
- 10.13. A prorrogação automática da etapa de lances, de que trata o item anterior, será de **dois minutos** e ocorrerá sucessivamente sempre que houver lance(s) enviado(s) nesse período de prorrogação, inclusive no caso de lances intermediários.
- 10.14. Não havendo novos lances na forma estabelecida nos itens anteriores, a sessão pública encerrar-se-á automaticamente.



# *Prefeitura do Município de Foz do Iguaçu*

## **ESTADO DO PARANÁ**

- 10.15. Encerrada a fase competitiva sem que haja a prorrogação automática pelo sistema, poderá o Pregoeiro, assessorado pela equipe de apoio, justificadamente, admitir o reinício da sessão pública de lances, em prol da consecução do melhor preço.
- 10.16. Em caso de falha no sistema, os lances em desacordo com os subitens anteriores deverão ser desconsiderados pelo Pregoeiro.
- 10.17. Durante o transcurso da sessão pública, os participantes serão informados, em tempo real, do valor do menor lance registrado. O sistema **não identificará** o autor dos lances aos demais participantes.
- 10.18. No caso de desconexão com o Pregoeiro, no decorrer da etapa competitiva do Pregão Eletrônico, o sistema eletrônico poderá permanecer acessível aos licitantes para a recepção dos lances, retornando o Pregoeiro, quando possível, sua atuação no certame, sem prejuízos dos atos realizados.
- 10.19. Quando a desconexão do sistema eletrônico para o Pregoeiro persistir por tempo superior a **dez minutos**, a sessão pública será suspensa e reiniciada somente após decorridas **vinte e quatro horas** da comunicação do fato pelo Pregoeiro aos participantes, no sítio eletrônico utilizado para divulgação.
- 10.20. A melhor classificada nos termos do item anterior terá o direito de encaminhar uma última oferta para desempate, obrigatoriamente em valor inferior ao da primeira colocada, no prazo de 5 (cinco) minutos controlados pelo sistema eletrônico, contados após a comunicação automática para tanto.
- 10.21. Caso a microempresa ou a empresa de pequeno porte melhor classificada desista ou não se manifeste no prazo estabelecido, serão convocadas as demais licitantes microempresas e empresas de pequeno porte que se encontrem naquele intervalo de 5% (cinco por cento), na ordem de classificação, para o exercício do mesmo direito, no prazo estabelecido no subitem anterior.
- 10.22. A licitante que ofertar o menor valor global para um lote terá registrado somente o valor unitário de cada item, podendo ao final da disputa reduzir os valores nos itens em que se faça necessário uma eventual negociação com o pregoeiro.
- 10.23. Não será admitida desistência de lances ofertados, sujeitando-se a licitante às sanções administrativas constantes deste Edital.

## **11. NEGOCIAÇÃO DA PROPOSTA**

- 11.1. O sistema informará a proposta de menor preço (ou melhor proposta) imediatamente após o encerramento da etapa de lances ou, quando for o caso, após negociação e decisão pelo pregoeiro acerca da aceitação do lance de menor valor.
- 11.2. O Pregoeiro deverá encaminhar pelo sistema eletrônico contraproposta diretamente ao proponente que tenha apresentado o lance de menor preço, para que seja obtido preço melhor, bem como decidir sobre sua aceitação.
- 11.3. O Pregoeiro solicitará ao licitante melhor classificado que, no prazo de 02 (duas) horas, envie via sistema a proposta adequada ao último lance ofertado após a



# *Prefeitura do Município de Foz do Iguaçu*

## **ESTADO DO PARANÁ**

negociação realizada, acompanhada, se for o caso, dos documentos complementares, quando necessários à confirmação daqueles exigidos neste Edital e já apresentados.

### **12. DO JULGAMENTO**

**12.1.** Para julgamento será adotado o critério de **VALOR GLOBAL DO ITEM/GRUPO**, observado o prazo para fornecimento, as especificações técnicas, parâmetros mínimos de desempenho e de qualidade e demais condições definidas neste Edital..

**12.2.** Se a melhor proposta ou o lance de menor valor não for aceitável, o Pregoeiro examinará a proposta ou o lance subsequente, na ordem de classificação, verificando a sua aceitabilidade e procedendo à sua habilitação. Se for necessário, repetirá esse procedimento, sucessivamente, até a apuração de uma proposta ou lance que atenda ao Edital.

**12.3.** Da sessão, o sistema gerará ata circunstanciada, na qual estarão registrados todos os atos do procedimento e as ocorrências relevantes.

### **13. DA ACEITABILIDADE DA PROPOSTA VENCEDORA**

**13.1.** Encerrada a etapa de negociação, o Pregoeiro examinará a proposta classificada em primeiro lugar quanto à adequação ao objeto e à compatibilidade do preço em relação ao máximo estipulado para contratação neste Edital e em seus anexos, observado o disposto no parágrafo único do art. 7º e no § 9º do art. 26 do Decreto n.º 10.024/2019.

**13.2.** Será desclassificada a proposta ou o lance vencedor que apresentar preço final superior ao preço máximo fixado, ou que apresentar preço manifestamente inexequível.

**13.3.** Se a proposta ou lance vencedor for desclassificado, o Pregoeiro examinará a proposta ou lance subsequente, e, assim sucessivamente, na ordem de classificação.

**13.4.** Havendo necessidade, o Pregoeiro suspenderá a sessão, informando no “chat” ou outro meio do sistema eletrônico a nova data e horário para a continuidade da mesma.

**13.5.** O Pregoeiro poderá convocar o licitante para enviar documento digital complementar, por meio de funcionalidade disponível no sistema, no prazo de 02 (duas) horas, sob pena de não aceitação da proposta.

**13.6.** Nos itens não exclusivos para a participação de microempresas e empresas de pequeno porte, sempre que a proposta não for aceita, e antes de o Pregoeiro passar à subsequente, haverá nova verificação, pelo sistema, da eventual ocorrência do empate ficto, previsto nos artigos 44 e 45 da LC nº 123, de 2006, seguindo-se a disciplina antes estabelecida, se for o caso.

**13.7.** Encerrada a análise quanto à aceitação da proposta, o pregoeiro verificará a habilitação do licitante, observado o disposto neste Edital.

### **14. DA VERIFICAÇÃO DE IMPEDIMENTOS E HABILITAÇÃO**



# *Prefeitura do Município de Foz do Iguaçu*

## **ESTADO DO PARANÁ**

- 14.1.** Encerrada a etapa de lances da sessão pública, da negociação e a análise da proposta, o pregoeiro irá analisar a documentação de habilitação do licitante detentor da melhor proposta.
- 14.2.** Como condição prévia ao exame da documentação de habilitação do licitante detentor da proposta classificada em primeiro lugar, Pregoeiro verificará o eventual descumprimento das condições de participação, especialmente quanto à existência de sanção que impeça a participação no certame ou a futura contratação, mediante a consulta aos seguintes cadastros:
  - 14.2.1.** SICAF;
  - 14.2.2.** Consulta de Impedidos de Licitar do TCE/PR.
- 14.3.** A consulta aos cadastros será realizada em nome da empresa licitante e também de seu sócio majoritário, por força do artigo 12 da Lei nº 8.429, de 1992, que prevê, dentre as sanções impostas ao responsável pela prática de ato de improbidade administrativa, a proibição de contratar com o Poder Público, inclusive por intermédio de pessoa jurídica da qual seja sócio majoritário.
- 14.4.** Será inabilitado o licitante que possua restrição/impedimento de licitar e contratar com a Administração Pública no âmbito deste Município ou, ainda, que tenha sido declarado inidôneo, independentemente do âmbito ou esfera do órgão que tenha aplicado a sanção.
- 14.5.** Caso conste na Consulta de Situação do Fornecedor a existência de Ocorrências Impeditivas Indiretas, o Pregoeiro diligenciará para verificar se houve fraude por parte das empresas apontadas no Relatório de Ocorrências Impeditivas Indiretas.
- 14.6.** A possível tentativa de burla será verificada por meio dos vínculos societários, linhas de fornecimento similares, dentre outros.
- 14.7.** O licitante poderá ser convocado para manifestação previamente à sua desclassificação.
- 14.8.** Constatado o descumprimento das condições de participação, o Pregoeiro inabilitará o licitante.
- 14.9.** No caso de inabilitação, haverá nova verificação, pelo sistema, da eventual ocorrência do empate ficto, previsto nos Arts. 44 e 45 da Lei Complementar nº 123, de 2006, seguindo-se a disciplina antes estabelecida para aceitação da proposta subsequente.
- 14.10.** Caso atendidas as condições de participação, a habilitação dos licitantes será verificada em relação à habilitação jurídica, à regularidade fiscal, à qualificação econômica financeira e habilitação técnica.
- 14.11.** Havendo a necessidade de envio de documentos de habilitação complementares, necessários à confirmação daqueles exigidos neste Edital e já apresentados, o licitante será convocado a encaminhá-los, em formato digital, sob pena de inabilitação.



# *Prefeitura do Município de Foz do Iguaçu*

## **ESTADO DO PARANÁ**

- 14.12.** Será inabilitado o licitante que não comprovar sua habilitação, seja por não apresentar quaisquer dos documentos exigidos, ou apresentá-los em desacordo com o estabelecido neste Edital.
- 14.13.** A verificação, pelo Pregoeiro, nos sítios eletrônicos oficiais de órgãos e entidades emissores de certidões constitui meio legal de prova, para fins de habilitação.
- 14.14.** A declaração do vencedor acontecerá no momento posterior à fase de análise da documentação de habilitação.
- 14.15.** Constatado o atendimento às exigências de habilitação fixadas no Edital, o licitante será declarado vencedor.

### **15. DA DOCUMENTAÇÃO PARA HABILITAÇÃO**

#### **15.1. São documentos obrigatórios à habilitação neste certame:**

- I. Ato constitutivo, estatuto ou **contrato social** (*última alteração ou a consolidação*) em vigor, devidamente registrado, em se tratando de sociedades comerciais, e acompanhado, no caso de sociedades por ações, dos documentos de eleição de seus atuais administradores.
- II. Inscrição do ato constitutivo, no caso de sociedade civil, acompanhada de prova da diretoria em exercício.
- III. Decreto de autorização, em se tratando de empresa ou sociedade estrangeira em funcionamento no país.
- IV. Prova de Inscrição no Cadastro Nacional de Pessoas Jurídicas - CNPJ;
- V. Prova de inscrição no cadastro de contribuintes estadual, municipal ou do Distrito Federal, se houver, relativo ao domicílio ou sede do licitante, pertinente ao seu ramo de atividade e compatível com o objeto contratual
- VI. Prova de regularidade relativa ao Fundo de Garantia por Tempo de Serviços (FGTS), demonstrando situação regular no cumprimento dos encargos sociais instituídos por lei;
- VII. Prova de regularidade relativa a Tributos Federais e à Dívida Ativa da União, emitida conforme Portaria Conjunta RFB / PGFN nº.1.751 de 02/10/2014.
- VIII. Prova de regularidade para com a Fazenda Estadual, mediante apresentação de Certidão Negativa de Débitos e Tributos Estaduais, expedida pela Secretaria de Estado da Fazenda, do domicílio ou sede da proponente;
- IX. Prova de regularidade junto a Justiça do Trabalho mediante apresentação da Certidão Negativa de Débitos Trabalhistas - CNDT, demonstrando a situação regular no cumprimento dos encargos trabalhistas instituídos por lei;
- X. Prova de regularidade para com a Fazenda Municipal, mediante apresentação de Certidão Negativa de Débitos e Tributos Municipais, expedida pela Secretaria de Municipal da Fazenda, do domicílio ou sede da proponente;



# Prefeitura do Município de Foz do Iguaçu

## ESTADO DO PARANÁ

- XI. Comprovação de aptidão para desempenho de atividade pertinente e compatível em características com o objeto da licitação através da apresentação de no mínimo 01 (um) atestado de desempenho anterior, fornecido por pessoa jurídica de direito público ou privado, comprobatório da capacidade técnica para atendimento ao objeto da presente licitação;
- a) Havendo dúvidas quanto a regularidade ou inconsistências dos atestados, o Pregoeiro realizará diligência para verificação destes, ou exigir outros documentos para comprovação (Contrato de Fornecimento e/ou Nota Fiscal), na forma prevista no artigo 43, §3º da Lei 8.666/93.
  - b) Se apurado irregularidade na apresentação de qualquer documento apresentado na licitação, poderá ensejar a aplicação da penalidade prevista no artigo 90 da Lei 8.666/93, e o envio da documentação da licitante ao Ministério Público, para as providências que julgarem necessárias.
- XII. Certidão negativa de falência, expedida pelo Distribuidor Judicial competente da sede da licitante;
- a) No caso de certidão positiva de recuperação judicial ou extrajudicial, o licitante deverá apresentar a comprovação de que o respectivo plano de recuperação foi acolhido judicialmente, na forma do art. 58, da Lei n.º 11.101, de 09 de fevereiro de 2005, sob pena de inabilitação, devendo, ainda, comprovar todos os demais requisitos de habilitação;
- 15.2.** Caso os documentos de habilitação não mencionem o prazo de validade e/ou validação, será considerado o prazo de **180 (cento e oitenta) dias** contados de sua emissão;
- 15.3.** O licitante disponibilizará, quando solicitado pelo Pregoeiro em diligência, todas as informações necessárias à comprovação da legitimidade dos atestados apresentados, apresentando, dentre outros documentos, notas fiscais, cópia do contrato que deu suporte à contratação, endereço atual da contratante e local em que foram prestados os serviços.
- 15.4.** **Todas as declarações exigidas serão retiradas diretamente do sistema [www.comprasnet.gov.br](http://www.comprasnet.gov.br)**, exceto a do anexo III - declaração anticorrupção que deverá ser inserida juntamente com os outros documentos ou enviada juntamente com a proposta ajustada;
- 15.5.** Caso os documentos de habilitação não mencionem o prazo de validade e/ou validação, será considerado o prazo de 90 (noventa) dias contados de sua emissão, exceto para aqueles que o prazo seja indeterminado e/ou definido neste edital.
- 15.6.** Caso as Certidões não provem a regularidade do licitante, estes estarão imediatamente inabilitados no presente processo licitatório, além de sofrerem as penalidades previstas no edital e na legislação pertinente.
- 15.7.** A documentação de que trata o item 15.1 deverá estar dentro do prazo de validade na data prevista para abertura das propostas no preâmbulo deste Edital.
- 15.8.** Caso a licitante seja a matriz, todos os documentos apresentados deverão estar em



# *Prefeitura do Município de Foz do Iguaçu*

## **ESTADO DO PARANÁ**

nome da matriz. Caso seja a filial, todos os documentos deverão estar em nome da filial, exceto aqueles que, pela própria natureza ou por determinação legal, forem comprovadamente emitidos apenas em nome da matriz ou cuja validade abranja todos os estabelecimentos da empresa.

- 15.9.** As Microempresas e Empresas de Pequeno Porte deverão encaminhar a documentação de habilitação, ainda que haja alguma restrição de regularidade fiscal e trabalhista, nos termos do art. 43, § 1º da LC nº 123, de 2006.
- 15.10.** Havendo alguma restrição nos documentos de regularidade fiscal e trabalhista da microempresa ou empresa de pequeno porte, será assegurado o prazo de 05 (cinco) dias úteis para a regularização da documentação, prorrogável por igual período, a critério da Administração Pública, deverá encaminhá-los, em formato digital, via sistema [www.comprasnet.gov.br](http://www.comprasnet.gov.br), sob pena de decair do direito à contratação.
- 15.11.** Ultrapassado o prazo previsto no item 15.11, a Microempresa ou Empresa de Pequeno Porte decairá do direito à contratação, sem prejuízo das sanções prevista na Lei Federal nº 8.666/93, sendo facultado à Administração convocar o licitante remanescente, na ordem de classificação para a assinatura do contrato ou revogar a licitação.

## **16. DOS RECURSOS**

- 16.1.** Declarado o vencedor e decorrida a fase de regularização fiscal e trabalhista da licitante qualificada como microempresa ou empresa de pequeno porte, se for o caso, será concedido o prazo mínimo de **30 (trinta) minutos**, para que qualquer licitante manifeste a intenção de recorrer, **de forma motivada**, isto é, indicando contra qual(is) decisão(ões) pretende recorrer e por quais motivos, em campo próprio do sistema.
- 16.2.** Havendo quem se manifeste, caberá ao Pregoeiro verificar a tempestividade e a existência de motivação da intenção de recorrer, para decidir se admite ou não o recurso, fundamentadamente.
- 16.3.** Nesse momento o Pregoeiro não adentrará no mérito recursal, mas apenas verificará as condições de admissibilidade do recurso.
- 16.4.** **A falta de manifestação motivada** do licitante quanto à intenção de recorrer importará a decadência desse direito.
- 16.5.** Uma vez admitido o recurso, o recorrente terá, a partir de então, o prazo máximo de 3 (três) dias úteis para apresentação de suas razões, pelo sistema eletrônico, ficando os demais licitantes, desde logo, intimados para, querendo, apresentarem contrarrazões também pelo sistema eletrônico, no mesmo prazo de 3 (três) dias úteis, cuja contagem iniciar-se-á a partir do término do prazo do recorrente, sendo-lhes assegurada vistas ao processo.
- 16.6.** O acolhimento do recurso invalida tão somente os atos insuscetíveis de aproveitamento.
- 16.7.** Os autos do processo permanecerão com vista franqueada aos interessados, no endereço constante neste Edital.





# *Prefeitura do Município de Foz do Iguaçu*

## **ESTADO DO PARANÁ**

- 16.8.** A falta de manifestação imediata e motivada na forma estabelecida neste capítulo importará a preclusão do recurso e consequente adjudicação do objeto do certame aos licitantes vencedores.
- 16.9.** Não será concedido prazo para recursos sobre assuntos meramente protelatórios ou quando não justificada a intenção de interpor o recurso pelo proponente.
- 16.10.** O acolhimento de recurso importará a invalidação apenas dos atos insuscetíveis de aproveitamento.
- 16.11.** O Pregoeiro deverá encaminhar o recurso e suas contra-razões à Autoridade Superior para decisão. A adjudicação do item objeto da licitação para os quais existirem recursos só poderá ser efetuada pela Autoridade Superior.

### **17. DA REABERTURA DA SESSÃO PÚBLICA:**

- 17.1.** A sessão pública poderá ser reaberta nas hipóteses de provimento de recurso que leve à anulação de atos anteriores à realização da sessão pública precedente ou em que seja anulada a própria sessão pública, situação em que serão repetidos os atos anulados e os que dele dependam.
- 17.2.** Todos os licitantes remanescentes deverão ser convocados para acompanhar a sessão reaberta.
- 17.3.** A convocação se dará por meio do sistema eletrônico (“chat”), e-mail, ou, comunicado no site oficial, de acordo com a fase do procedimento licitatório;

### **18. DA HOMOLOGAÇÃO E DA FORMALIZAÇÃO DO INSTRUMENTO CONTRATUAL**

- 18.1.** Encerrada a etapa de recursos, o Pregoeiro deverá emitir o relatório do certame, indicando as ocorrências desde a sua abertura até o seu término, encaminhando-o à autoridade superior para decisão final.
- 18.2.** A autoridade superior decidirá sobre a homologação do certame, retornando o relatório ao Pregoeiro, para continuidade do processo, na forma do edital.
- 18.3.** Homologada a licitação pela autoridade competente, o Município de Foz do Iguaçu convocará o licitante vencedor para assinatura de instrumento contratual ou retirada da Nota de Empenho.
- 18.4.** O licitante vencedor terá o prazo de 05 (cinco) dias úteis para assinar o instrumento contratual. Este prazo poderá ser prorrogado uma vez, quando solicitado pelo licitante vencedor durante o seu transcurso e desde que ocorra motivo justificado e aceito pelo Município de Foz do Iguaçu.
- 18.5.** Assinatura do instrumento contratual somente será efetuada com certificado digital emitida por autoridade credenciada na Infraestrutura de Chaves Públicas Brasileiras - ICP Brasil, nos termos da legislação vigente.
- 18.6.** A recusa injustificada da licitante vencedora em aceitar ou retirar o Instrumento Contratual ou a Nota de Empenho, após 05 (cinco) dias da notificação, implicará a imposição das penalidades previstas no Edital e anexos.



# *Prefeitura do Município de Foz do Iguaçu*

## **ESTADO DO PARANÁ**

**18.7.** O Aceite da Nota de Empenho ou do instrumento equivalente, emitida à empresa adjudicada, implica no reconhecimento de que:

18.7.1. Referida Nota está substituindo o contrato, aplicando-se à relação de negócios ali estabelecida as disposições da Lei nº 8.666, de 1993;

18.7.2. A contratada se vincula à sua proposta e às previsões contidas no Edital e seus anexos;

18.7.3. A contratada reconhece que as hipóteses de rescisão são aquelas previstas nos artigos 77 e 78 da Lei nº 8.666/93 e reconhece os direitos da Administração previstos nos artigos 79 e 80 da mesma Lei.

## **19. DAS CONTRATAÇÕES E SANÇÕES.<sup>2</sup>**

**19.1.** As contratações se darão através da formalização do Contrato e da Nota de Empenho.

**19.2.** O Instrumento Contratual ou as Notas de Empenho deverão ser emitidas contendo:

- I - O objeto e seus elementos característicos, inclusive quantidades;
- II - A forma e o prazo de fornecimento de bens ou prestação dos serviços;
- III - O preço unitário;
- IV - Dotação orçamentária e fonte de recursos;
- V - A indicação do respectivo processo licitatório.

**19.3.** Com fundamento no art. 7º da lei nº 10.520/2002, ficará impedida de licitar e contratar com quaisquer órgãos da União; e com base no art. 87, inciso II da Lei 8.666/1993, estará sujeito à multa, de acordo com a gravidade do inadimplemento cometido, a empresa que:

19.3.1. Não mantiver sua proposta ou deixar de apresentar quaisquer documentos exigidos pelo edital de licitação:

- a) Recusar-se ou deixar de enviar a documentação e a proposta de preços no prazo estabelecido no edital;
- b) Recusar-se ou deixar de responder diligência realizada pela PMFI, durante a análise da proposta;
- c) Deixar de manter as condições de habilitação;
- d) Desistir expressamente de sua proposta, após a abertura da licitação, sem justificativa aceita pela Administração.

19.3.2. Para os casos correlatos a este item, a empresa inadimplente ficará impedida de licitar e contratar com a Prefeitura do Município de Foz do Iguaçu, pelo prazo de 01 (ano) ano, além de multa de 3% (três por cento) em relação ao total de sua proposta.

19.3.3. Deixar de Celebrar o Contrato:

<sup>2</sup> Para fins de aplicação das penalidades, prevalecem as previstas no item 19 do edital, e desconsideradas as penalidades especificadas nos Termos de Referência dos órgãos requisitantes.



# *Prefeitura do Município de Foz do Iguaçu*

## **ESTADO DO PARANÁ**

- a) Recusar-se ou deixar de enviar documento (s) necessário (s) à comprovação de capacidade para assinatura do Contrato: impedimento de licitar e contratar com a Prefeitura do Município de Foz do Iguaçu pelo prazo de 01 (um) ano e multa de 10% (dez por cento) em relação ao valor total de sua proposta;
- b) Recusar-se ou deixar de assinar o Contrato, dentro do prazo de validade da sua proposta: Impedimento de licitar e contratar com a Prefeitura do Município de Foz do Iguaçu, pelo prazo de 01 (um) ano e multa de 10% (dez por cento) em relação ao valor total de sua proposta;
- c) Recusar-se ou deixar de receber a Nota de Empenho referente ao Contrato: impedimento de licitar e contratar com a Prefeitura do Município de Foz do Iguaçu, pelo prazo de 01 (um) a 02 (dois) anos e multa de 10% (dez por cento) em relação ao valor do empenho.

19.3.4. Fraudar ou falhar na execução do Contrato, e ensejar retardamento de sua execução:

- a) Pela inexecução parcial do Contrato: aplicar as sanções previstas no artigo nº 87 da Lei nº 8.666/93, **sendo que no caso de multa, esta corresponderá a 5% do valor da parcela inadimplida;**
- b) Pela inexecução total do Contrato: aplicar as sanções previstas no artigo nº 87 da Lei nº 8.666/93, **sendo que no caso de multa esta corresponderá a 10% do valor contratual.**
- c) Se a contratada ceder o Contrato, no todo ou em parte, a pessoa física ou jurídica, sem autorização do contratante, ainda que obrigada a reassumir o fornecimento no prazo máximo de 15 (quinze) dias: **Multa de 10% (dez por cento) do valor contratual.**

19.3.5. Apresentar documento ou declaração falsa:

- a) Omitir informações em quaisquer documentos exigidos no certame licitatório: **Impedimento de licitar e contratar com quaisquer órgãos da Administração Municipal por período de 01 (um) ano;**
- b) Adulterar documento, público ou participar, com o fim de prejudicar direito, criar obrigações ou alterar a verdade: **impedimento de licitar com a Administração Municipal por 05 (cinco) anos;**

19.3.5.1. As empresas enquadradas neste item ficarão, ainda, sujeitas à multa de 20% (vinte por cento) em relação ao valor total de sua proposta.

19.3.6. Cometer fraude fiscal:

- a) Fazer declaração falsa sobre seu enquadramento fiscal;
- b) Omitir informações em suas notas fiscais ou de outrem;
- c) Falsificar ou alterar quaisquer Notas Fiscais.



# *Prefeitura do Município de Foz do Iguaçu*

## **ESTADO DO PARANÁ**

- 19.3.6.1. Para os casos correlatos a este item, a empresa ficará impedida de licitar e contratar com a Prefeitura do Município de Foz do Iguaçu, sendo penalizado com a declaração de inidoneidade, que acarreta o impedimento de licitar com a União, Estados e Municípios, pelo prazo de 05 (cinco) anos;
- 19.3.6.2. As empresas enquadradas neste item ficarão, ainda sujeitas à multa de 20% (vinte por cento) em relação ao valor total de sua proposta.
- 19.3.7. Comportar-se de modo inidôneo:
- a) Atos comprovadamente realizados com má-fé ou dolo;
- b) Participação na licitação de empresa constituída com a finalidade de burlar penalidade aplicada anteriormente, a qual será constatada com a verificação dos quadros societários, objetos sociais e/ou seus endereços, da empresa participante e da penalidade anteriormente.
- 19.3.7.1. Para os casos correlatos a este item, a empresa ficará impedida de licitar e contratar com a Prefeitura do Município de Foz do Iguaçu, pelo prazo de 05 (cinco) anos, além do pagamento de multa de 20% (vinte por cento) sobre o valor total de sua proposta ou do Contrato, conforme o caso.
- 19.3.8. Além do acima exposto, a adjudicatária se sujeita às sanções de advertência e multa, constantes nos artigos 86 e 87, da Lei nº 8.666/1993, aplicadas suplementarmente, pela inobservância das condições estabelecidas para o fornecimento ora contratado, da seguinte forma:
- a) Advertência, nos casos de menor gravidade;
- b) Multa de mora de 0,66% (zero vírgula sessenta e seis por cento) calculada sobre o total devido, por dia de atraso na entrega do objeto do Edital, sendo que a partir do 31º (trigésimo primeiro) dia de atraso, este será considerado como inexecução total do Contrato, incidindo sanções específicas, conforme item 15.3.3 "b" acima.
- 19.3.9. As sanções previstas nesta seção não impedem a Administração de exigir indenizações suplementares para reparar os danos advindos da violação de deveres contratuais, apurados durante o processo administrativo de penalização.
- 19.3.10. Será assegurada à empresa, previamente à aplicação das penalidades mencionadas nesta seção, o direito ao contraditório e à ampla defesa.
- 19.3.11. A aplicação de uma das penalidades previstas nesta seção não exclui a possibilidade de aplicação de outras.
- 19.3.12. As penalidades serão obrigatoriamente registradas no SICAF e, no caso de impedimento de licitar e contratar, o licitante será descredenciado por igual período, sem prejuízo das multas previstas no Edital, no contrato e das demais cominações legais.
- 19.3.13. A dosimetria das penas, além dos fatos e provas constantes do processo administrativo, levará em consideração:



# *Prefeitura do Município de Foz do Iguaçu*

## **ESTADO DO PARANÁ**

- a) O dano causado à administração;
- b) O caráter educativo da pena;
- c) A reincidência como maus antecedentes;
- d) A proporcionalidade.

19.3.14. Ainda, nos casos em que couber, serão aplicadas as sanções previstas na Lei Federal 12.846/2013, que dispõe sobre a responsabilização administrativa e civil de pessoas jurídicas pela prática de atos contra a administração pública, nacional ou estrangeira, e dá outras providências.

**19.4.** Caso as multas previstas no edital de licitação não sejam suficientes para indenizar os danos sofridos pela Administração, esta poderá cobrar, administrativa e judicialmente, os prejuízos excedentes, tendo, neste caso, que provar os danos, conforme dispõe o art. 416 do Código Civil Brasileiro.

## **20. DISPOSIÇÕES FINAIS**

**20.1.** O Município de Foz do Iguaçu poderá revogar a presente licitação, no todo ou em parte, por razões de interesse público derivadas de fato superveniente comprovado, ou anulá-la por ilegalidade, de ofício ou por provocação de terceiros, mediante ato escrito e fundamentado. O Município poderá, ainda, prorrogar, a qualquer tempo, os prazos para recebimento das propostas ou para sua abertura.

**20.2.** O licitante é responsável pela fidelidade e legitimidade das informações prestadas e dos documentos apresentados em qualquer fase da licitação. A falsidade de qualquer documento apresentado ou a inverdade das informações nele contidas implicará na imediata desclassificação do licitante que o tiver apresentado, ou, caso tenha sido o vencedor, na rescisão do contrato ou do pedido de compra, sem prejuízo das demais sanções cabíveis.

**20.3.** É facultado ao Pregoeiro, ou à autoridade a ele superior, em qualquer fase da licitação, promover diligências com vistas a esclarecer ou a complementar a instrução do processo. Os licitantes intimados para prestar quaisquer esclarecimentos adicionais deverão fazê-lo no prazo determinado pelo(a) Pregoeiro(a), sob pena de desclassificação e/ou inabilitação.

**20.4.** O pregoeiro poderá solicitar manifestação técnica da assessoria jurídica ou de outros setores do órgão ou da entidade, a fim de subsidiar sua decisão;

**20.5.** O desatendimento de exigências formais, não essenciais, não importará no afastamento do licitante, desde que seja possível a aferição da sua qualificação e a exata compreensão da sua proposta.

**20.6.** As normas que disciplinam este Pregão serão sempre interpretadas em favor da ampliação da disputa entre os licitantes, desde que não comprometam o interesse da Administração, a finalidade e a segurança da contratação.

**20.7.** A participação do(a) licitante neste Pregão implica em aceitação de todos os termos deste Edital.



# *Prefeitura do Município de Foz do Iguaçu*

## **ESTADO DO PARANÁ**

- 20.8.** Não havendo expediente ou ocorrendo qualquer fato superveniente que impeça a realização do certame na data marcada, a sessão será automaticamente transferida para o primeiro dia útil subsequente, no mesmo horário e local anteriormente estabelecidos, desde que não haja comunicação do(a) Pregoeiro(a) em contrário.
- 20.9.** Quaisquer esclarecimentos serão formalizados preferencialmente pelos e-mail's [dirlei.dcs@pmfi.pr.gov.br](mailto:dirlei.dcs@pmfi.pr.gov.br) e [dirlei.dcs@gmail.com](mailto:dirlei.dcs@gmail.com) ou através de correspondência dirigida ao endereço constante no preâmbulo do Edital.
- 20.10.** Os casos omissos serão resolvidos pelo(a) Pregoeiro(a) e, dependendo do caso, pela autoridade competente, nos termos da legislação pertinente, Para dirimir toda e qualquer dúvida e/ou divergência oriunda do presente Edital, será competente o Foro da Comarca de Foz do Iguaçu, Estado do Paraná.

Foz do Iguaçu, 06 de outubro de 2022.

Nilton Aparecido Bobato  
**Secretário Municipal da Administração**



# Prefeitura do Município de Foz do Iguaçu

## ESTADO DO PARANÁ

### ANEXO I - TERMO DE REFERÊNCIA

1. A proposta de preços inicial a ser digitada em campo específico no site [www.comprasnet.gov.br](http://www.comprasnet.gov.br), deverá ser a do **Preço UNITÁRIO do ITEM**, grafado em algarismos, com até duas casas decimais após a vírgula;
2. A proposta final do licitante que ofereceu o menor valor deverá ser encaminhada por meio do sistema [www.comprasnet.gov.br](http://www.comprasnet.gov.br) no prazo de até **2 (DUAS) HORAS** após o encerramento da sessão de lances e deverá conter a descrição do objeto ofertado, marca ofertada, **valor unitário de cada item com até duas casas decimais após a vírgula**, valor total do grupo/item e demais condições solicitadas no Edital;
3. O valor unitário de cada item do lote não pode ser superior ao valor unitário máximo informado em cada item.

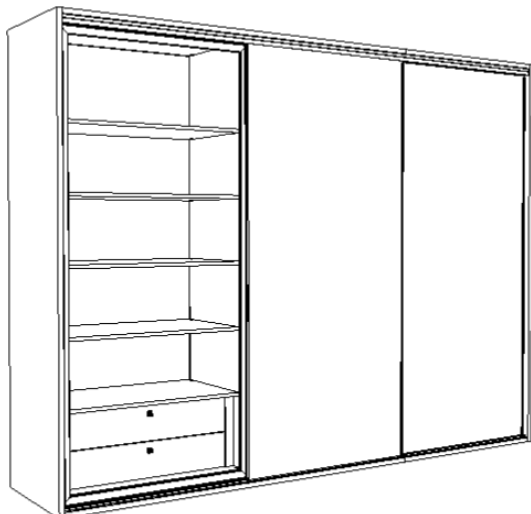
Nº	ESPECIFICAÇÃO TÉCNICA	UNID.	QUANT	VALOR UNIT.	VALOR TOTAL
01	<p><b>ARMÁRIO ALTO 03 PORTAS COM PRATELEIRAS (02 PORTAS MADEIRA E 01 PORTA VIDRO) DIMENSÕES: 2850x2300x650 MM (LxAxP)</b></p> 	UNID.	2	19.600,00	39.200,00



# Prefeitura do Município de Foz do Iguaçu

## ESTADO DO PARANÁ

Descrição geral: Armário alto com três portas deslizantes: duas portas em madeira à direita e uma porta em vidro à esquerda. Disposição de prateleiras e gavetas conforme imagem, características técnicas de acordo com descrição a seguir:

Corpo do móvel: Produzidas com chapas de madeira MDP ou MDF, com espessura de no mínimo 15 mm, revestida nas duas faces com laminado de baixa pressão (BP), e acabamento com fita de borda em PVC 0,45 mm em todas as faces da peça na cor branca (texturizado comum). Fundo estrutural em MDP ou MDF com espessura de no mínimo 6 mm (montado com sistema de encaixe por ranhura). Sapatas plásticas de 1 cm para afastamento das bases com o piso. Gavetas: (06) gavetas baixas de madeira MDP ou MDF internas, com espessura de no mínimo 15 mm para a caixa e no mínimo 6 mm



para o fundo, com corrediça invisível com capacidade mínima de suporte de peso de 35 kg. Puxadores internos em ponto redondo (máximo 30 mm de diâmetro) com acabamento metálico. Prateleiras internas: painéis de MDP ou MDF com espessura de 18 mm, com fita de borda em PVC 0,45 mm em todas as faces da peça, fixadas com cantoneira de suporte metálico (referência: uniblock, VB ou similar). Tamponamentos: Produzidas com chapas de madeira MDP ou MDF com no mínimo 25mm de espessura, revestida nas duas faces com laminado de baixa pressão (BP), com acabamento de fita de borda em PVC de 0,45 mm em todas as faces da peça, na cor madeirado claro (referência: carvalho da arauco linha madeira suave, guararapes bilbao, duratex itapuã ou similar). Portas de madeira: Produzidas com chapas de madeira MDP ou MDF 18 mm de espessura, revestida nas duas faces com laminado de baixa pressão (BP), com fita de borda em PVC 0,45 mm em todas as faces da peça, na cor madeirado claro (referência: carvalho da arauco linha madeira suave, guararapes bilbao, duratex itapuã ou similar). Portas com sistema deslizante (referência: RO 65 da rometal ou similar, ou sistema superior). Porta de vidro: com estrutura em perfil





# Prefeitura do Município de Foz do Iguaçu

## ESTADO DO PARANÁ

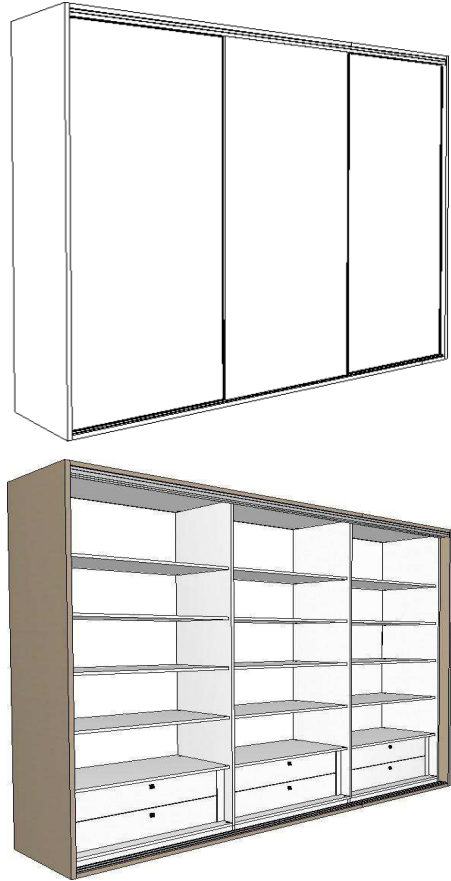
	de alumínio tipo slim (cor natural) (referência: modelo 3345 da alternativa ou similar), vidro temperado transparente com 4 mm de espessura, com perfil puxador em alumínio compatível com a estrutura da porta.				
02	<p><b>ARMÁRIO ALTO 03 PORTAS COM PRATELEIRAS (03 PORTAS MADEIRA) DIMENSÕES: 2850x2300x650 MM (LxAxP)</b></p>  <p>Descrição geral: Armário alto com três portas deslizantes de madeira. Disposição de prateleiras e gavetas conforme imagem, características técnicas de acordo com descrição a seguir: Corpo do móvel: Produzidas com chapas de madeira MDP ou MDF, com espessura de no mínimo 15 mm, revestida nas duas faces com laminado de baixa pressão (BP), e acabamento com fita de borda em PVC 0,45 mm em todas as faces da peça na cor branca (texturizado comum). Fundo estrutural em MDP ou MDF com espessura de no mínimo 6 mm (montado com sistema de encaixe por ranhura). Sapatas plásticas de 1 cm para afastamento das bases com o piso. Gavetas: (06) gavetas baixas de madeira MDP ou MDF internas, com espessura de no mínimo 15 mm para a caixa e no mínimo 6 mm para o fundo, com corrediça invisível com capacidade mínima de suporte de peso de 35 kg. Puxadores internos em ponto redondo (máximo 30 mm de diâmetro) com acabamento metálico. Prateleiras internas:</p>	UNID.	1	18.000,00	18.000,00



# Prefeitura do Município de Foz do Iguaçu

## ESTADO DO PARANÁ

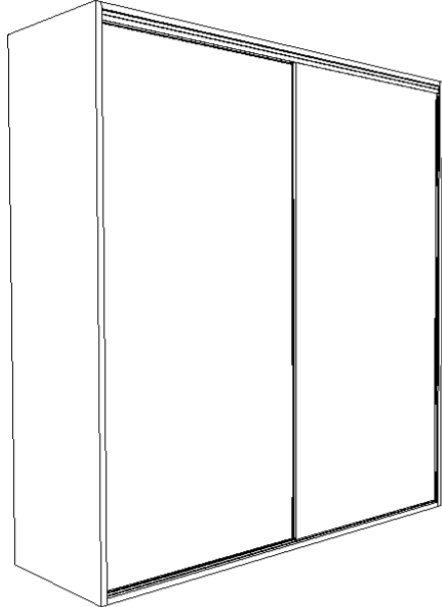
	<p>painéis de MDP ou MDF com espessura de 18 mm, com fita de borda em PVC 0,45 mm em todas as faces da peça, fixadas com cantoneira de suporte metálico (referência: uniblock, VB ou similar). Tamponamentos: Produzidas com chapas de madeira MDP ou MDF com no mínimo 25 mm de espessura, revestida nas duas faces com laminado de baixa pressão (BP), com acabamento de fita de borda em PVC de 0,45 mm em todas as faces da peça, na cor madeirado claro (referência: carvalho da arauco linha madeira suave, guararapes bilbao, duratex itapuã ou similar). Portas de madeira: Produzidas com chapas de madeira MDP ou MDF 18 mm de espessura, revestida nas duas faces com laminado de baixa pressão (BP), com fita de borda em PVC 0,45 mm em todas as faces da peça, na cor madeirado claro (referência: carvalho da arauco linha madeira suave, guararapes bilbao, duratex itapuã ou similar). Portas com sistema deslizante (referência: RO 65 da rometal ou similar, ou sistema superior).</p>				
03	<p><b>ARMÁRIO ALTO PARA DOCUMENTOS 02 PORTAS</b> <b>DIMENSÕES: 2000x2300x650 MM (LxAxP)</b></p> 	UNID.	3	13.780,00	41.340,00



# Prefeitura do Município de Foz do Iguaçu

## ESTADO DO PARANÁ

 <p>Descrição geral: Armário alto com duas portas deslizantes de madeira. Disposição de prateleiras e gavetas e gavetas para pastas suspensas conforme imagem, características técnicas de acordo com descrição a seguir: Corpo do móvel: Produzidas com chapas de madeira MDP ou MDF, com espessura de no mínimo 15 mm, revestida nas duas faces com laminado de baixa pressão (BP), e acabamento com fita de borda em PVC 0,45 mm em todas as faces da peça na cor branca (texturizado comum). Fundo estrutural em MDP ou MDF com espessura de no mínimo 6 mm (montado com sistema de encaixe por ranhura). Sapatas plásticas de 1 cm para afastamento das bases com o piso. Gavetas: (03) gavetas baixas de madeira MDP ou MDF internas, com espessura de no mínimo 15 mm para a caixa e no mínimo 6 mm para o fundo, com corredeira invisível com capacidade mínima de suporte de peso de 35 kg. Puxadores internos em ponto redondo (máximo 30 mm de diâmetro) com acabamento metálico. Gavetas para pastas suspensas: (04) gavetas com quadro para pasta suspensa com corredeira de capacidade de suporte de no mínimo 35 kg; estrutura de madeira MDP ou MDF internas, com espessura de no mínimo 15 mm para a caixa e no mínimo 6 mm para o fundo. Prateleiras internas: painéis de MDP ou MDF com espessura de 18 mm, com fita de borda em PVC 0,45 mm em todas as faces da peça, fixadas com cantoneira de suporte metálico (referência: uniblock, VB ou similar). Tamponamentos: Produzidas com chapas de madeira MDP ou MDF com no mínimo 25 mm de espessura, revestida nas duas faces com laminado de baixa pressão (BP), com acabamento de fita de borda em PVC de 0,45 mm em todas as faces da peça, na cor madeirado claro</p>				
---	--	--	--	--



# Prefeitura do Município de Foz do Iguaçu

## ESTADO DO PARANÁ

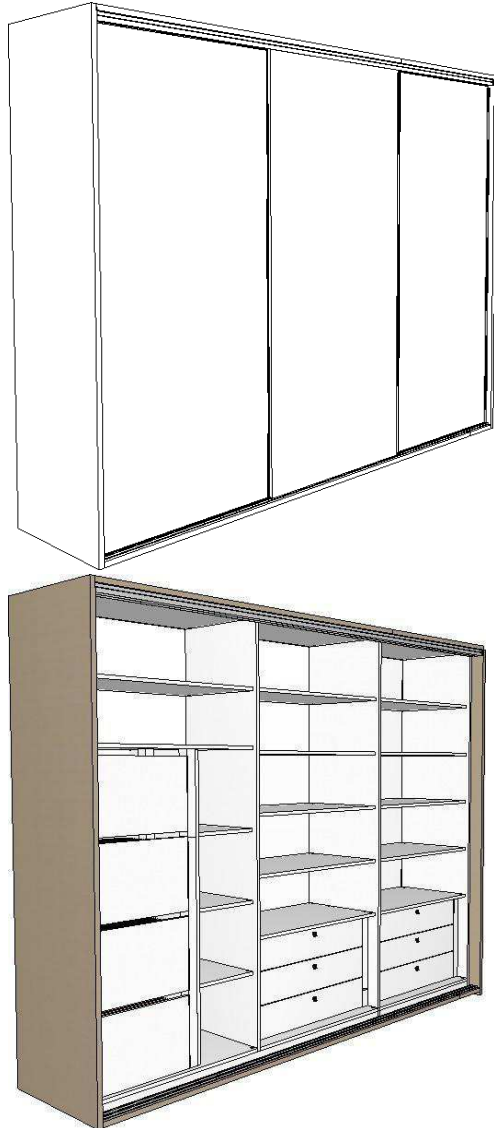
	(referência: carvalho da arauco linha madeira suave, guararapes bilbao, duratex itapuã ou similar). Portas de madeira: Produzidas com chapas de madeira MDP ou MDF 18 mm de espessura, revestida nas duas faces com laminado de baixa pressão (BP), com fita de borda em PVC 0,45 mm em todas as faces da peça , na cor madeirado claro (referência: carvalho da arauco linha madeira suave, guararapes bilbao, duratex itapuã ou similar). Portas com sistema deslizante (referência: RO 65 da rometal ou similar, ou sistema superior).				
04	<p><b>ARMÁRIO ALTO PARA DOCUMENTOS 03 PORTAS</b> <b>DIMENSÕES: 2850x2300x650 MM (LxAxP)</b></p>  <p>Descrição geral: Armário alto com três portas deslizantes de madeira. Disposição de prateleiras e gavetas e gavetas para pastas suspensas conforme imagem, características técnicas de acordo com descrição a</p>	UNID	4	20.230,00	80.290,00



# Prefeitura do Município de Foz do Iguaçu

## ESTADO DO PARANÁ

	<p>seguir: Corpo do móvel: Produzidas com chapas de madeira MDP ou MDF, com espessura de no mínimo 15 mm, revestida nas duas faces com laminado de baixa pressão (BP), e acabamento com fita de borda em PVC 0,45 mm em todas as faces da peça na cor branca (texturizado comum). Fundo estrutural em MDP ou MDF com espessura de no mínimo 6 mm (montado com sistema de encaixe por ranhura). Sapatas plásticas de 1 cm para afastamento das bases com o piso. Gavetas: (06) gavetas baixas de madeira MDP ou MDF internas, com espessura de no mínimo 15 mm para a caixa e no mínimo 6 mm para o fundo, com corredeira invisível com capacidade mínima de suporte de peso de 35 kg. Puxadores internos em ponto redondo (máximo 30 mm de diâmetro) com acabamento metálico. Gavetas para pastas suspensas: (04) gavetas com quadro para pasta suspensa com corredeira de capacidade de suporte de no mínimo 35 kg; estrutura de madeira MDP ou MDF internas, com espessura de no mínimo 15 mm para a caixa e no mínimo 6 mm para o fundo. Prateleiras internas: painéis de MDP ou MDF com espessura de 18 mm, com fita de borda em PVC 0,45 mm em todas as faces da peça, fixadas com cantoneira de suporte metálico (referência: uniblock, VB ou similar). Tamponamentos: Produzidas com chapas de madeira MDP ou MDF com no mínimo 25 mm de espessura, revestida nas duas faces com laminado de baixa pressão (BP), com acabamento de fita de borda em PVC de 0,45 mm em todas as faces da peça, na cor madeirado claro (referência: carvalho da arauco linha madeira suave, guararapes bilbao, duratex itapuã ou similar). Portas de madeira: Produzidas com chapas de madeira MDP ou MDF 18 mm de espessura, revestida nas duas faces com laminado de baixa pressão (BP), com fita de borda em PVC 0,45 mm em todas as faces da peça, na cor madeirado claro (referência: carvalho da arauco linha madeira suave, guararapes bilbao, duratex itapuã ou similar). Portas com sistema deslizante (referência: RO 65 da rometal ou similar, ou sistema superior).</p>				
05	<b>BALCÃO PARA CAFÉ DIMENSÕES: 700x760x600 MM (LxAxP)</b>	UNID	5	1.910,00	9.550,00



# Prefeitura do Município de Foz do Iguaçu

## ESTADO DO PARANÁ

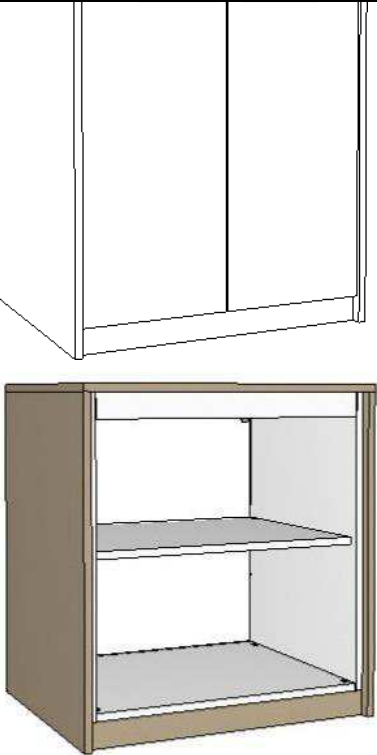
	 <p>Descrição geral: Balcão com duas portas de giro de madeira. Disposição de prateleiras conforme imagem, características técnicas de acordo com descrição a seguir: Corpo do móvel: Produzidas com chapas de madeira MDP ou MDF, com espessura de no mínimo 15 mm, revestida nas duas faces com laminado de baixa pressão (BP), e acabamento com fita de borda em PVC 0,45 mm em todas as faces da peça na cor branca (texturizado comum). Fundo estrutural em MDP ou MDF com espessura de no mínimo 6 mm (montado com sistema de encaixe por ranhura). Rodapé de 150 mm. Sapatas plásticas de 1 cm para afastamento das bases com o piso. Prateleiras internas: painéis de MDP ou MDF com espessura de 18 mm, com fita de borda em PVC 0,45 mm em todas as faces da peça, fixadas com parafusos externos ou com cantoneira de suporte metálico (referência: uniblock, VB ou similar). Tamponamentos: Produzidas com chapas de madeira MDP ou MDF com no mínimo 25 mm de espessura, revestida nas duas faces com laminado de baixa pressão (BP), com acabamento de fita de borda em PVC de 0,45 mm em todas as faces da peça, na cor madeirado claro (referência: carvalho da arauco linha madeira suave, guararapes bilbao, duratex itapuã ou similar). Portas: Produzidas com chapas de madeira MDP ou MDF 18 mm de espessura, com acabamento laminado com fita de borda em PVC 0,45 mm em todas as faces da peça na cor madeirado claro (referência: carvalho da arauco linha madeira suave, guararapes bilbao, duratex itapuã ou similar). De giro, com dobradiças com retardo com copo de 35 mm, com puxadores em perfil de alumínio (tipo gola) na parte superior, com acabamento anodizado</p>				
--	---	--	--	--	--



# Prefeitura do Município de Foz do Iguaçu

## ESTADO DO PARANÁ

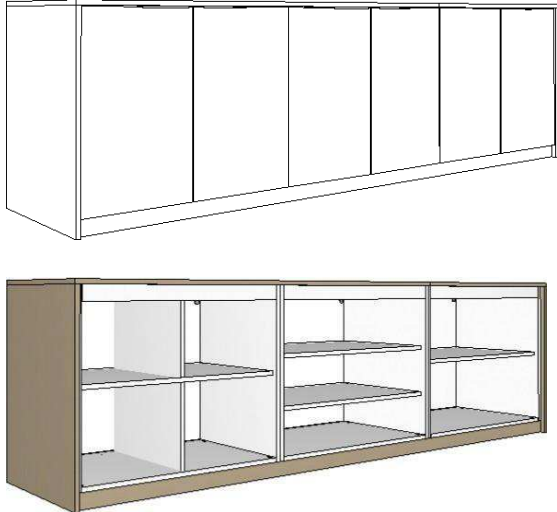
	natural.				
06	<p><b>BALCÃO PARA EQUIPAMENTOS DIMENSÕES: 2700x760x550 MM (LxAxP)</b></p>  <p>Descrição geral: Balcão com seis portas de giro de madeira. Disposição de prateleiras conforme imagem, características técnicas de acordo com descrição a seguir: Corpo do móvel: Produzidas com chapas de madeira MDP ou MDF, com espessura de no mínimo 15 mm, revestida nas duas faces com laminado de baixa pressão (BP), e acabamento com fita de borda em PVC 0,45 mm em todas as faces da peça na cor branca (texturizado comum). Fundo estrutural em MDP ou MDF com espessura de no mínimo 6 mm (montado com sistema de encaixe por ranhura). Rodapé de 150 mm. Sapatas plásticas de 1 cm para afastamento das bases com o piso. Prateleiras internas: painéis de MDP ou MDF com espessura de 18 mm, com fita de borda em PVC 0,45 mm em todas as faces da peça, fixadas com parafusos externos ou com cantoneira de suporte metálico (referência: uniblock, VB ou similar). Tamponamentos: Produzidas com chapas de madeira MDP ou MDF com no mínimo 25 mm de espessura, revestida nas duas faces com laminado de baixa pressão (BP), com acabamento de fita de borda em PVC de 0,45 mm em todas as faces da peça, na cor madeirado claro (referência: carvalho da arauco linha madeira suave, guararapes bilbao, duratex itapuã ou similar). Portas: Produzidas com chapas de madeira MDP ou MDF 18 mm de espessura, com acabamento laminado com fita de borda em PVC 0,45 mm em todas as faces da peça na cor madeirado claro (referência: carvalho da arauco linha madeira suave, guararapes bilbao, duratex itapuã ou similar). De giro, com dobradiças com retardo com copo de 35 mm, com puxadores em perfil de alumínio (tipo</p>	UNID.	13	4.500,00	58.500,00



# Prefeitura do Município de Foz do Iguaçu

## ESTADO DO PARANÁ

	gola) na parte superior, com acabamento anodizado natural.				
07	<p><b>BALCÃO PARA RECEPÇÃO DIMENSÕES: 1300x760x750 MM (LxAxP) + 2700x760x (750/1100) MM (LxAxP)</b></p>  <p>Descrição geral: Balcão para atendimento ao público. Parte esquerda do móvel, (a partir do ponto de vista do atendente) deve ter painel frontal e sobretampo, com espaço para 2 atendentes.. Já a parte direita deve ser construída de acordo com a NBR 9050 (Acessibilidade a edificações, mobiliário, espaços e equipamentos urbanos): “Devem ser asseguradas altura livre sob o tampo de no mínimo 0,73 m e profundidade livre mínima de 0,30 m, de modo que a P.C.R. tenha a possibilidade de avançar sob o balcão.”, com espaço para 1 atendente. Layout do móvel conforme imagem. Características técnicas de acordo com descrição a seguir: Tampo: Em MDP ou MDF com espessura de no mínimo 25 mm (se com espessura maior, necessita de engrosso de no mínimo 70 mm); revestida nas duas faces com laminado de baixa pressão (BP), e acabamento com fita de borda em ABS (de no mínimo 2 mm) em todas as faces da peça na cor madeirado claro (referência: carvalho da arauco linha madeira suave, guararapes bilbao, duratex itapuã ou similar). Com 3 furos no tampo de 60 mm de diâmetro em acabamento plástico (tipo passa fio). Painel frontal e sobretampo: Em MDP ou MDF com espessura de no mínimo 15 mm revestida nas duas faces com laminado de baixa pressão (BP), e acabamento com fita de borda em PVC 0,45 mm em todas as faces da peça; na cor madeirado claro (referência: carvalho da arauco linha madeira suave, guararapes bilbao, duratex itapuã ou similar). Laterais (pés): Em MDP ou MDF com espessura de no mínimo 25 mm (se com espessura maior, necessita ser duplada), revestida nas duas faces com laminado de baixa pressão (BP), e acabamento com fita de borda em PVC 0,45 mm em todas as faces da peça; na cor madeirado claro (referência: carvalho da arauco linha madeira suave, guararapes bilbao, duratex itapuã ou similar). Sapatas plásticas de 1 cm para afastamento das bases com o piso.</p>	UNID.	1	7.500,00	7.500,00





# Prefeitura do Município de Foz do Iguaçu

## ESTADO DO PARANÁ

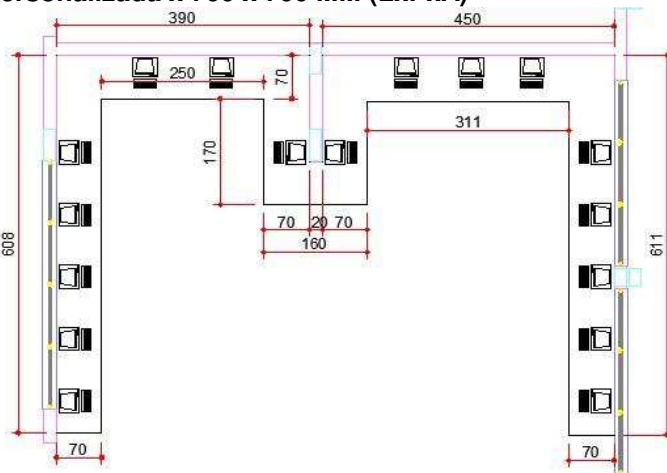
	<p><b>BANCADA PARA INFORMÁTICA DIMENSÕES: Largura personalizada x 700 x 760 MM (LxPxA)</b></p> 				
08	<p>Descrição geral: Balcão para sala de informática, com nicho interno para suporte de cabeamento. Layout do móvel conforme imagem. Características técnicas de acordo com descrição a seguir: Tampo: Em MDP ou MDF com espessura de no mínimo 25 mm (se com espessura maior, necessita de engrosso de no mínimo 70 mm); revestida nas duas faces com laminado de baixa pressão (BP), e acabamento com fita de borda em ABS (de no mínimo 2 mm) em todas as faces da peça na cor madeirado claro (referência: carvalho da arauco linha madeira suave, guararapes bilbao, duratex itapuã ou similar). Com 18 furos no tampo, distribuídos conforme a disposição das cadeiras, com 60 mm de diâmetro em acabamento plástico (tipo passa fio). Laterais (pés): Distribuídos a cada, pelo menos, 1,80 m. Em MDP ou MDF com espessura de no mínimo 25 mm (se com espessura maior, necessita ser duplada), revestida nas duas faces com laminado de baixa pressão (BP), e acabamento com fita de borda em PVC 0,45 mm em todas as faces da peça ; na cor madeirado claro (referência: carvalho da arauco linha madeira suave, guararapes bilbao, duratex itapuã ou similar). Sapatas plásticas de 1 cm para afastamento das bases com o piso. Nicho interno: Em MDP ou MDF com espessura de no mínimo 15 mm revestida nas duas faces com laminado de baixa pressão (BP), e acabamento com fita de borda em PVC 0,45 mm em todas as faces da peça na cor madeirado claro (referência: carvalho da arauco linha madeira suave, guararapes bilbao, duratex itapuã ou similar). Entrada basculante no tampo por toda a extensão da bancada, para acesso ao cabeamento, com dobradiça comum (copo de 35 mm) e nichos de entrada para o cabeamento, conforme figura no termo de referência.</p>		1	33.630,00	33.630,00



# Prefeitura do Município de Foz do Iguaçu

## ESTADO DO PARANÁ

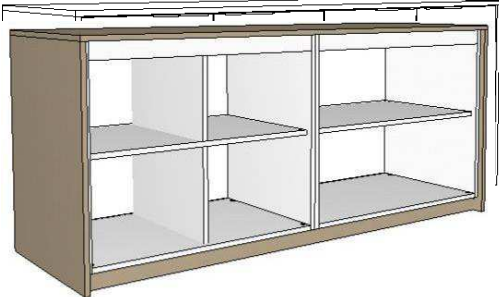
09	<p><b>BALCÃO MENOR PARA LIVROS E PERIFÉRICOS</b> <b>DIMENSÕES: 1800x760x550 MM (LxAxP)</b></p>  <p>Descrição geral: Balcão com quatro portas de giro de madeira. Disposição de prateleiras conforme imagem, características técnicas de acordo com descrição a seguir:</p> <p>Corpo do móvel: Produzidas com chapas de madeira MDP ou MDF, com espessura de no mínimo 15 mm, revestida nas duas faces com laminado de baixa pressão (BP), e acabamento com fita de borda em PVC 0,45 mm em todas as faces da peça na cor branca (texturizado comum). Fundo estrutural em MDP ou MDF com espessura de no mínimo 6 mm (montado com sistema de encaixe por ranhura). Rodapé de 150 mm. Sapatas plásticas de 1 cm para afastamento das bases com o piso. Prateleiras internas: painéis de MDP ou MDF com espessura de 18 mm, com fita de borda em PVC 0,45 mm em todas as faces da peça, fixadas com parafusos externos ou com cantoneira de suporte metálico (referência: uniblock, VB ou similar). Tamponamentos: Produzidas com chapas de madeira MDP ou MDF com no mínimo 25 mm de espessura, revestida nas duas faces com laminado de baixa pressão (BP), com acabamento de fita de borda em PVC de 0,45 mm em todas as faces da peça, na cor madeirado claro (referência: carvalho da arauco linha madeira suave, guararapes bilbao, duratex itapuã ou similar). Portas: Produzidas com chapas de madeira MDP ou MDF 18 mm de espessura, com acabamento laminado com fita de borda em PVC 0,45 mm em todas as faces da peça na cor madeirado claro (referência: carvalho da arauco linha madeira suave, guararapes bilbao, duratex itapuã ou similar). De giro, com dobradiças com retardo com copo de 35 mm, com puxadores em perfil de alumínio (tipo gola) na parte superior, com acabamento anodizado natural.</p>	UNID.	12	3.300,00	39.600,00
10	<p><b>PAINEL PARA TV MADEIRADO CLARO DIMENSÕES:</b> <b>3800x2000x&gt;75 MM (LxAxP)</b></p>	UNID	3	4.500,00	13.500,00



# Prefeitura do Município de Foz do Iguaçu

## ESTADO DO PARANÁ

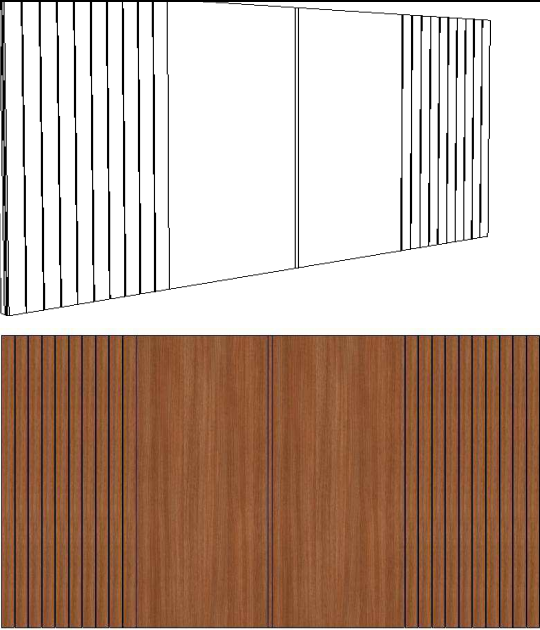
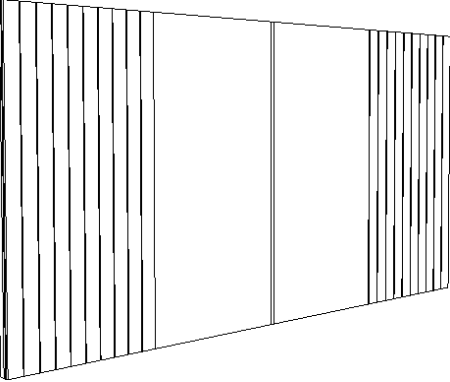
	 <p>Descrição geral: Produzidas com chapas de madeira MDP ou MDF de espessura de no mínimo 15 mm revestida nas duas faces com laminado de baixa pressão (BP), na cor madeirado claro (referência: carvalho da arauco linha madeira suave, guararapes bilbao, duratex itapuã ou similar). Detalhe painel ripado com ripas de 60 mm, totalizando aproximadamente 950 mm em cada um dos lados do painel, com espaçamento de 18 mm entre as ripas. Afastamento de 60 mm da parede para passagem de fios para atender à televisão, que pode ser fixado parafusado por baixo de uma das ripas ou com sistema de engate 45º em MDF (mão amiga).</p>				
11	<p><b>PAINEL PARA TV MADEIRADO ESCURO DIMENSÕES: 3800x2000x&gt;75 MM (LxAxP)</b></p> 	UNID.	1	4.500,00	4.500,00



# Prefeitura do Município de Foz do Iguaçu

## ESTADO DO PARANÁ

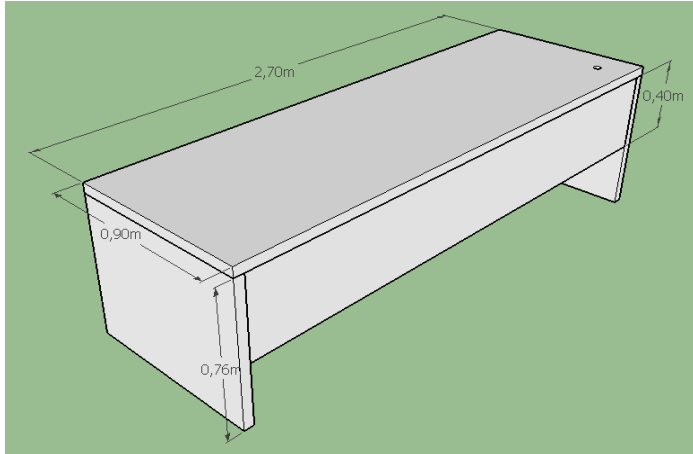
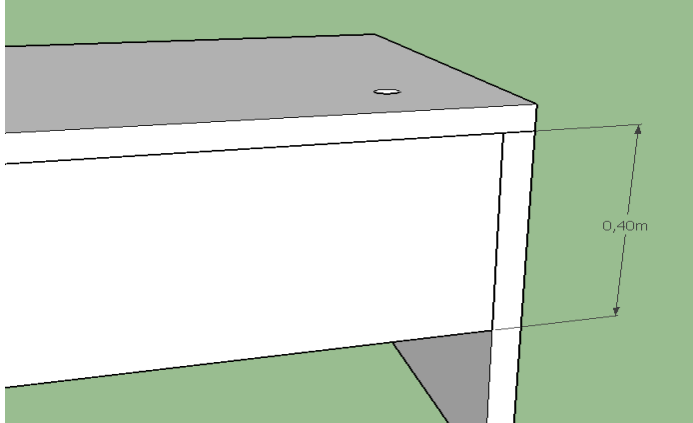
	 <p>D escrção geral: Produzidas com chapas de madeira MDP ou MDF de espessura de no mínimo 15 mm revestida nas duas faces com laminado de baixa pressão (BP), na cor madeirado escuro (referência: arauco nogal terracota, guararapes nogal sevilha, duratex carvalho munique ou similar). Detalhe painel ripado com ripas de 60 mm, totalizando aproximadamente 950 mm em cada um dos lados do painel, com espaçamento de 18 mm entre as ripas. Afastamento de 60 mm da parede para passagem de fios para atender à televisão, que pode ser fixado parafusado por baixo de uma das ripas ou com sistema de engate 45° em MDF (mão amiga).</p>				
12	<p><b>MESA ESCRITÓRIO COMANDO DIMENSÕES: 2700x760x900 MM (LxAxP)</b></p>  	UNID.	2	3.300,00	6.600,00



# Prefeitura do Município de Foz do Iguaçu

## ESTADO DO PARANÁ

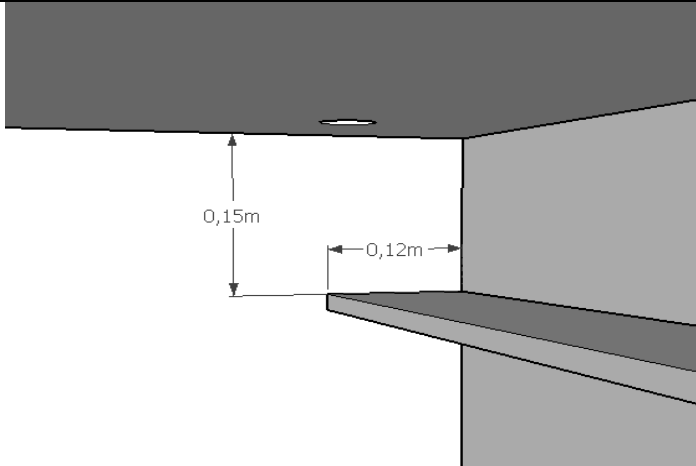
	 <p>Descrição geral: Mesa de escritório comando. Layout do móvel conforme imagem. Características técnicas de acordo com descrição a seguir: Tampo: Em MDP ou MDF com espessura de no mínimo 25 mm (se com espessura maior, necessita de engrosso de no mínimo 70 mm); revestida nas duas faces com laminado de baixa pressão (BP), e acabamento com fita de borda em ABS (de no mínimo 2 mm) em todas as faces da peça na cor madeirado claro (referência: carvalho da arauco linha madeira suave, guararapes bilbao, duratex itapuã ou similar). Com furo no tampo de 60 mm de diâmetro em acabamento plástico (tipo passa fio). Laterais (pés): Em MDP ou MDF com espessura de no mínimo 25 mm (se com espessura maior, necessita ser duplada), revestida nas duas faces com laminado de baixa pressão (BP), e acabamento com fita de borda em PVC 0,45 mm em todas as faces da peça ; na cor madeirado claro (referência: carvalho da arauco linha madeira suave, guararapes bilbao, duratex itapuã ou similar). Sapatas plásticas de 1 cm para afastamento das bases com o piso. Travessa estrutural: Em MDF com espessura de no mínimo 15 mm revestida nas duas faces com laminado de baixa pressão (BP), e acabamento com fita de borda em PVC 0,45 mm em todas as faces da peça ; na cor madeirado claro (referência: carvalho da arauco linha madeira suave, guararapes bilbao, duratex itapuã ou similar), com altura de 40 cm, conforme imagem do termo de referência. Prateleira para apoio de cabeamento: Em MDP ou MDF com espessura de no mínimo 15 mm revestida nas duas faces com laminado de baixa pressão (BP), e acabamento com fita de borda em PVC 0,45 mm em todas as faces da peça na cor madeirado claro (referência: carvalho da arauco linha madeira suave, guararapes bilbao, duratex itapuã ou similar). Com 12 cm de profundidade fixado na parte posterior entre as laterais com 15 cm de distância do tampo, conforme imagem do termo de referência.</p>				
13	<b>MESA ESCRITÓRIO EM “L” COM GAVETEIRO GRANDE DIMENSÕES: 2600/1600 x 760x900/800 MM (LxAxP)</b>	UNID.	4	3.900,00	15.600,00



# Prefeitura do Município de Foz do Iguaçu

## ESTADO DO PARANÁ

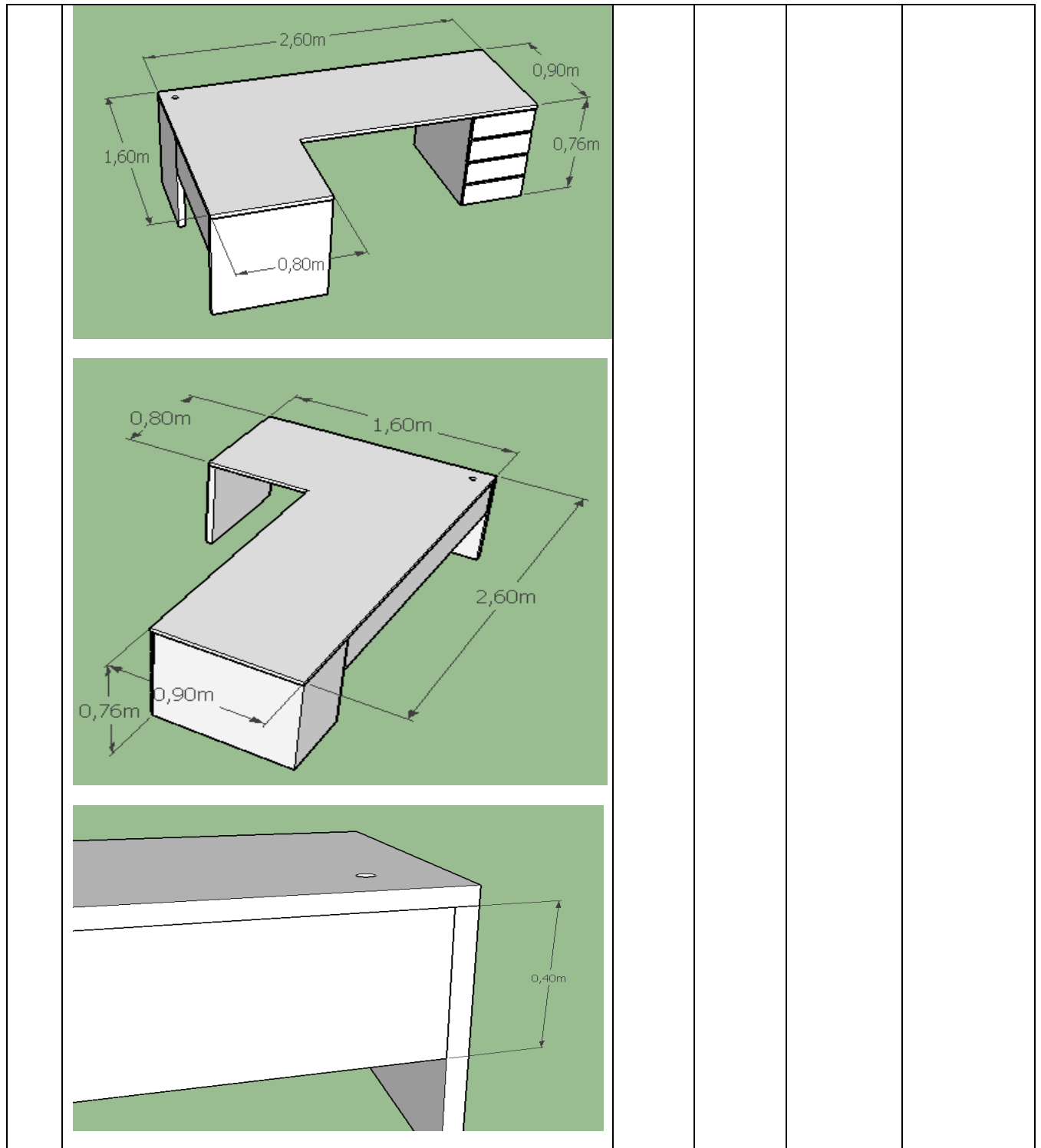



# Prefeitura do Município de Foz do Iguaçu

## ESTADO DO PARANÁ

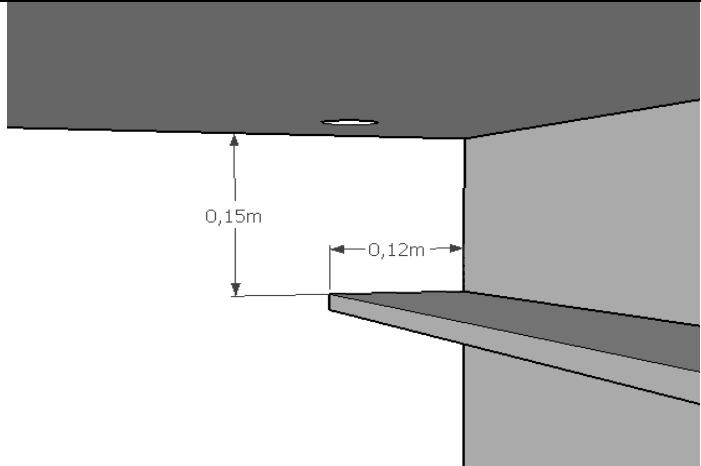
	 <p>Descrição geral: Mesa de escritório grande em L com gaveteiro. Layout do móvel conforme imagem. Características técnicas de acordo com descrição a seguir: Tampo: Em MDP ou MDF, tampo em peça única (L não deve ser separado em 2 peças ou mais), com espessura de no mínimo 25 mm (se com espessura maior, necessita de engrosso de no mínimo 70 mm), revestida nas duas faces com laminado de baixa pressão (BP), e acabamento com fita de borda em ABS (de no mínimo 2 mm) em todas as faces da peça na cor madeirado claro (referência: carvalho da arauco linha madeira suave, guararapes bilbao, duratex itapuã ou similar). Com furo no tampo de 60 mm de diâmetro em acabamento plástico (tipo passa fio). Laterais (pés): Em MDP ou MDF com espessura de no mínimo 25 mm (se com espessura maior, necessita ser duplada), revestida nas duas faces com laminado de baixa pressão (BP), e acabamento com fita de borda em PVC 0,45 mm em todas as faces da peça ; na cor madeirado claro (referência: carvalho da arauco linha madeira suave, guararapes bilbao, duratex itapuã ou similar). Sapatas plásticas de 1 cm para afastamento das bases com o piso. Travessa estrutural: Em MDF com espessura de no mínimo 15 mm revestida nas duas faces com laminado de baixa pressão (BP), e acabamento com fita de borda em PVC 0,45 mm em todas as faces da peça ; na cor madeirado claro (referência: carvalho da arauco linha madeira suave, guararapes bilbao, duratex itapuã ou similar), com altura de 40 cm, conforme imagem do termo de referência. Prateleira para apoio de cabeamento: Em MDP ou MDF com espessura de no mínimo 15 mm revestida nas duas faces com laminado de baixa pressão (BP), e acabamento com fita de borda em PVC 0,45 mm em todas as faces da peça na cor madeirado claro (referência: carvalho da arauco linha madeira suave, guararapes bilbao, duratex itapuã ou similar). Com 12 cm de profundidade fixado na parte posterior entre as laterais com 15 cm de distância do tampo, conforme imagem do termo de referência. Gaveteiro: (04) gavetas de madeira MDP ou MDF internas, com espessura de no mínimo 15 mm para a caixa e no mínimo 6 mm para o fundo, com correção invisível com capacidade mínima de suporte de</p>				
--	--	--	--	--	--



# Prefeitura do Município de Foz do Iguaçu

## ESTADO DO PARANÁ

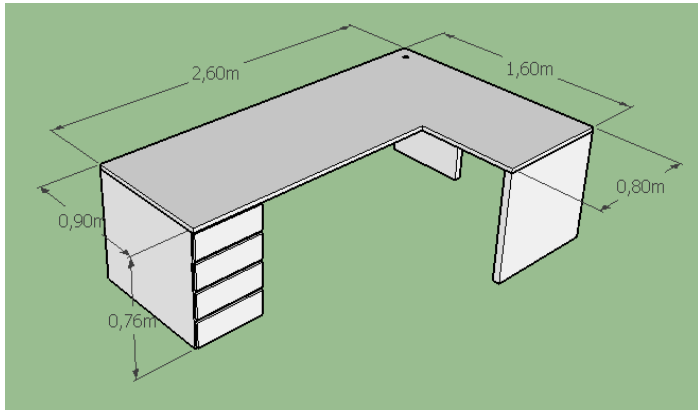
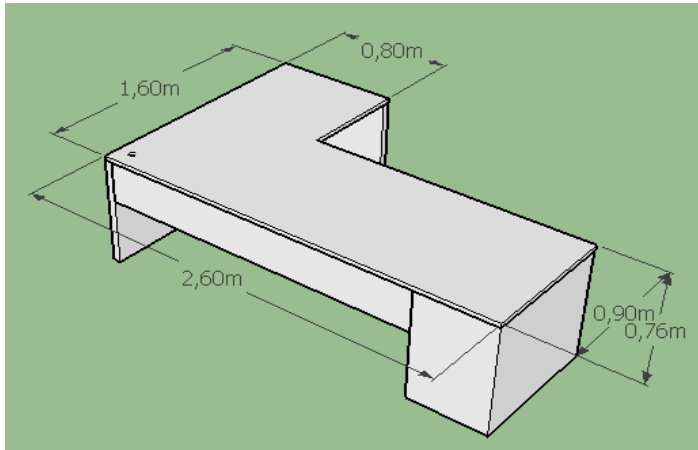
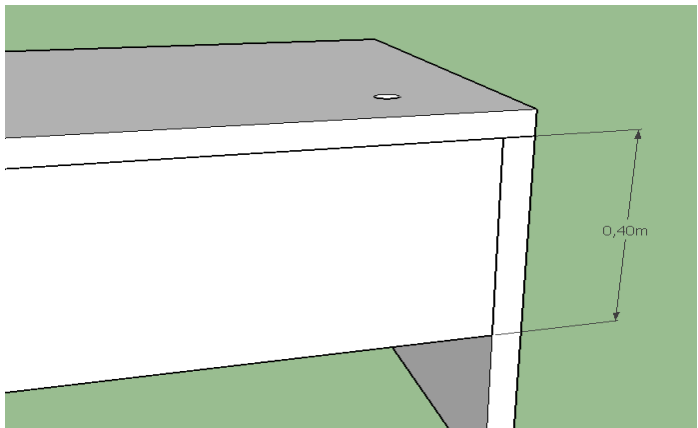
	<p>peso de 35 kg, com profundidade igual ao tampo da mesa. Puxadores internos em ponto redondo (máximo 30 mm de diâmetro) com acabamento metálico. Com rodapé com altura de 150 mm.</p>				
14	<p><b>MESA ESCRITÓRIO EM “L” INVERTIDO COM GAVITEIRO GRANDE DIMENSÕES: 2600/1600 x760x800/900 MM (LxAxP)</b></p>   	UNID	5	3.500,00	17.500,00





# Prefeitura do Município de Foz do Iguaçu

## ESTADO DO PARANÁ

<p>Descrição geral: Mesa de escritório grande em L INVERTIDO com gaveteiro. Layout do móvel conforme imagem. Características técnicas de acordo com descrição a seguir: Tampo: Em MDP ou MDF, tampo em peça única (L não deve ser separado em 2 peças ou mais), com espessura de no mínimo 25 mm (se com espessura maior, necessita de engrosso de no mínimo 70 mm); revestida nas duas faces com laminado de baixa pressão (BP), e acabamento com fita de borda em ABS (de no mínimo 2 mm) em todas as faces da peça na cor madeirado claro (referência: carvalho da arauco linha madeira suave, guararapes bilbao, duratex itapuã ou similar). Com furo no tampo de 60 mm de diâmetro em acabamento plástico (tipo passa fio). Laterais (pés): Em MDP ou MDF com espessura de no mínimo 25 mm (se com espessura maior, necessita ser duplada), revestida nas duas faces com laminado de baixa pressão (BP), e acabamento com fita de borda em PVC 0,45 mm em todas as faces da peça ; na cor madeirado claro (referência: carvalho da arauco linha madeira suave, guararapes bilbao, duratex itapuã ou similar). Sapatas plásticas de 1 cm para afastamento das bases com o piso. Travessa estrutural: Em MDF com espessura de no mínimo 15 mm revestida nas duas faces com laminado de baixa pressão (BP), e acabamento com fita de borda em PVC 0,45 mm em todas as faces da peça ; na cor madeirado claro (referência: carvalho da arauco linha madeira suave, guararapes bilbao, duratex itapuã ou similar), com altura de 40 cm, conforme imagem do termo de referência. Prateleira para apoio de cabeamento: Em MDP ou MDF com espessura de no mínimo 15 mm revestida nas duas faces com laminado de baixa pressão (BP), e acabamento com fita de borda em PVC 0,45 mm em todas as faces da peça na cor madeirado claro (referência: carvalho da arauco linha madeira suave, guararapes bilbao, duratex itapuã ou similar). Com 12 cm de profundidade fixado na parte posterior entre as laterais com 15 cm de distância do tampo, conforme imagem do termo de referência. Gaveteiro: (04) gavetas de madeira MDP ou MDF internas, com espessura de no mínimo 15 mm para a caixa e no mínimo 6 mm para o fundo, com correção invisível com capacidade mínima de suporte de</p>				



# Prefeitura do Município de Foz do Iguaçu

## ESTADO DO PARANÁ

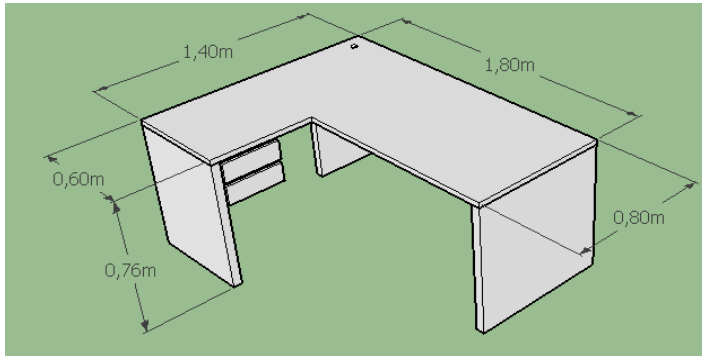
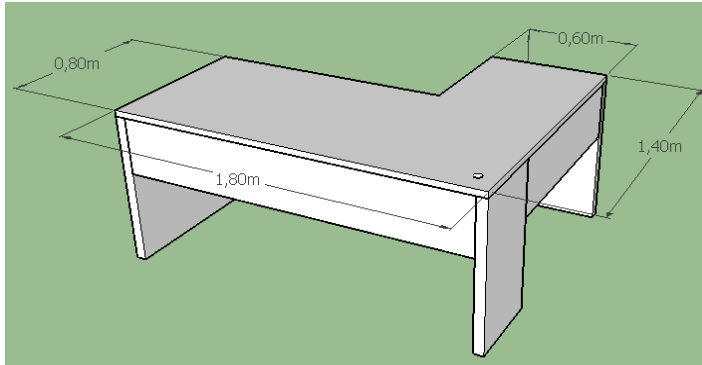
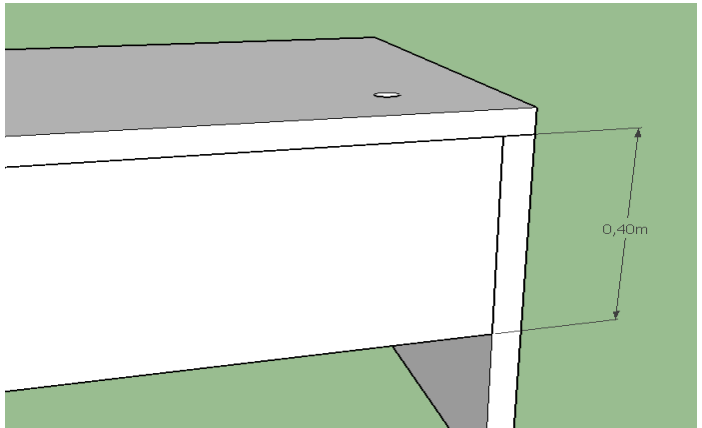
	<p>peso de 35 kg, com profundidade igual ao tampo da mesa. Puxadores internos em ponto redondo (máximo 30 mm de diâmetro) com acabamento metálico. Com rodapé com altura de 150 mm.</p>				
15	<p><b>MESA ESCRITÓRIO EM “L” PEQUENA COM GAVETEIRO DIMENSÕES: 1800/1400x760x800/600 MM (LxAxP)</b></p>   	UNID.	21	2.700,00	56.700,00



# Prefeitura do Município de Foz do Iguaçu

## ESTADO DO PARANÁ

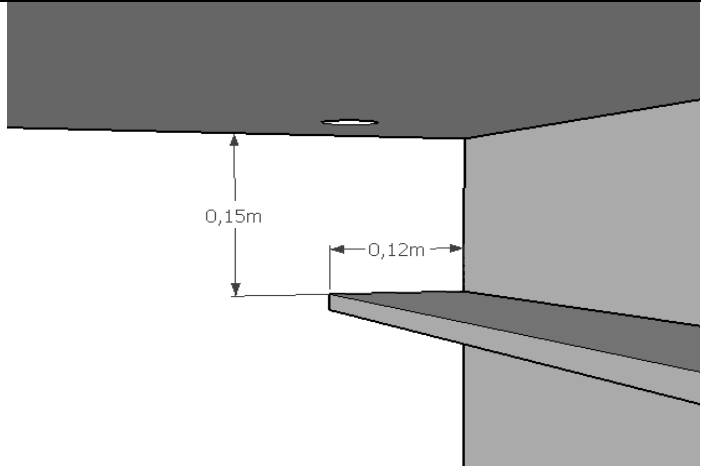
	 <p>Descrição geral: Mesa de escritório pequena em L com gaveteiro. Layout do móvel conforme imagem. Características técnicas de acordo com descrição a seguir: Tampo: Em MDP ou MDF, tampo em peça única (L não deve ser separado em 2 peças ou mais), com espessura de no mínimo 25 mm (se com espessura maior, necessita de engrosso de no mínimo 70 mm); revestida nas duas faces com laminado de baixa pressão (BP), e acabamento com fita de borda em ABS (de no mínimo 2 mm) em todas as faces da peça na cor madeirado claro (referência: carvalho da arauco linha madeira suave, guararapes bilbao, duratex itapuã ou similar). Com furo no tampo de 60 mm de diâmetro em acabamento plástico (tipo passa fio). Laterais (pés): Em MDP ou MDF com espessura de no mínimo 25 mm (se com espessura maior, necessita ser duplada), revestida nas duas faces com laminado de baixa pressão (BP), e acabamento com fita de borda em PVC 0,45 mm em todas as faces da peça ; na cor madeirado claro (referência: carvalho da arauco linha madeira suave, guararapes bilbao, duratex itapuã ou similar). Sapatas plásticas de 1 cm para afastamento das bases com o piso. Travessa estrutural: Em MDF com espessura de no mínimo 15 mm revestida nas duas faces com laminado de baixa pressão (BP), e acabamento com fita de borda em PVC 0,45 mm em todas as faces da peça ; na cor madeirado claro (referência: carvalho da arauco linha madeira suave, guararapes bilbao, duratex itapuã ou similar), com altura de 40 cm, conforme imagem abaixo: Prateleira para apoio de cabeamento: Em MDP ou MDF com espessura de no mínimo 15 mm revestida nas duas faces com laminado de baixa pressão (BP), e acabamento com fita de borda em PVC 0,45 mm em todas as faces da peça na cor madeirado claro (referência: carvalho da arauco linha madeira suave, guararapes bilbao, duratex itapuã ou similar). Com 12 cm de profundidade fixado na parte posterior entre as laterais com 15 cm de distância do tampo, conforme imagem do termo de referência. Gaveteiro: (02) gavetas suspensas de madeira MDP ou MDF internas, com espessura de no mínimo 15 mm para a caixa e no mínimo 6 mm para o fundo, com corredeira invisível com capacidade mínima de</p>				
--	--	--	--	--	--



# Prefeitura do Município de Foz do Iguaçu

## ESTADO DO PARANÁ

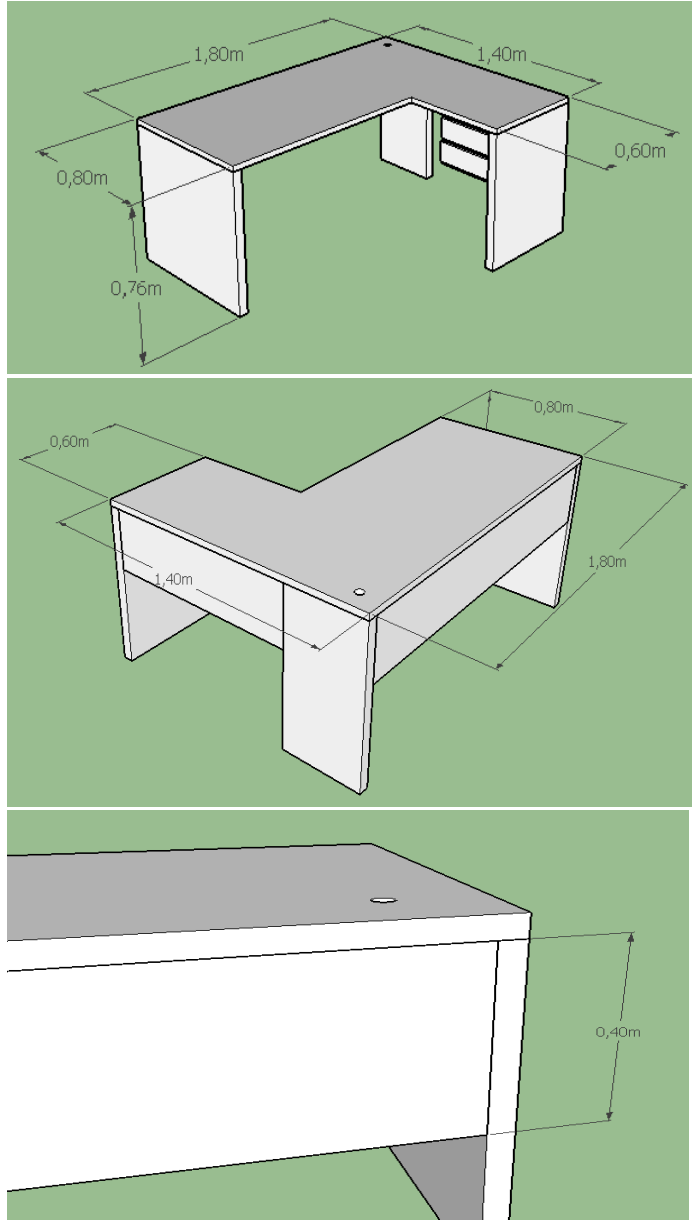
	suporte de peso de 35 kg, com profundidade igual ao tampo da mesa. Puxadores internos em ponto redondo (máximo 30 mm de diâmetro) com acabamento metálico.				
16	<p><b>MESA ESCRITÓRIO EM “L” INVERTIDO PEQUENA COM GAVETEIRO DIMENSÕES: 1800/1400x760x800/600 MM (LxAxP)</b></p> 	UNID.	15	2.700,00	40.500,00



# Prefeitura do Município de Foz do Iguaçu

## ESTADO DO PARANÁ

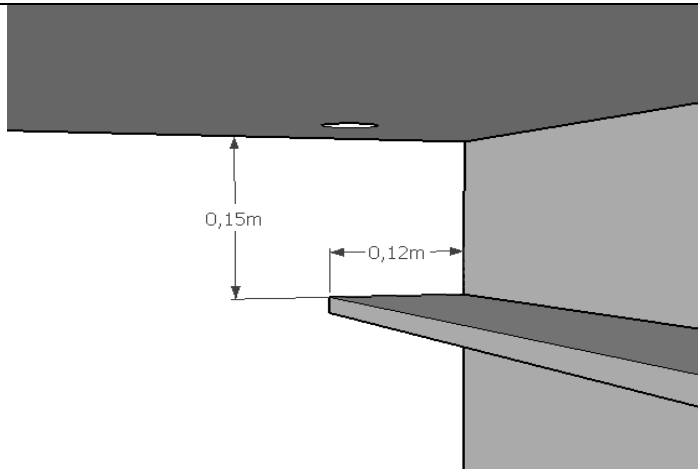
	 <p>Descrição geral: Mesa de escritório pequena em L INVERTIDO com gaveteiro. Layout do móvel conforme imagem. Características técnicas de acordo com descrição a seguir: Tampo: Em MDP ou MDF, tampo em peça única (L não deve ser separado em 2 peças ou mais), com espessura de no mínimo 25 mm (se com espessura maior, necessita de engrosso de no mínimo 70 mm); revestida nas duas faces com laminado de baixa pressão (BP), e acabamento com fita de borda em ABS (de no mínimo 2 mm) em todas as faces da peça na cor madeirado claro (referência: carvalho da arauco linha madeira suave, guararapes bilbao, duratex itapuã ou similar). Com furo no tampo de 60 mm de diâmetro em acabamento plástico (tipo passa fio). Laterais (pés): Em MDP ou MDF com espessura de no mínimo 25 mm (se com espessura maior, necessita ser duplada), revestida nas duas faces com laminado de baixa pressão (BP), e acabamento com fita de borda em PVC 0,45 mm em todas as faces da peça ; na cor madeirado claro (referência: carvalho da arauco linha madeira suave, guararapes bilbao, duratex itapuã ou similar). Sapatas plásticas de 1 cm para afastamento das bases com o piso. Travessa estrutural: Em MDF com espessura de no mínimo 15 mm revestida nas duas faces com laminado de baixa pressão (BP), e acabamento com fita de borda em PVC 0,45 mm em todas as faces da peça ; na cor madeirado claro (referência: carvalho da arauco linha madeira suave, guararapes bilbao, duratex itapuã ou similar), com altura de 40 cm, conforme imagem do termo de referência. Prateleira para apoio de cabeamento: Em MDP ou MDF com espessura de no mínimo 15 mm revestida nas duas faces com laminado de baixa pressão (BP), e acabamento com fita de borda em PVC 0,45 mm em todas as faces da peça na cor madeirado claro (referência: carvalho da arauco linha madeira suave, guararapes bilbao, duratex itapuã ou similar). Com 12 cm de profundidade fixado na parte posterior entre as laterais</p>				
--	--	--	--	--	--



# Prefeitura do Município de Foz do Iguaçu

## ESTADO DO PARANÁ

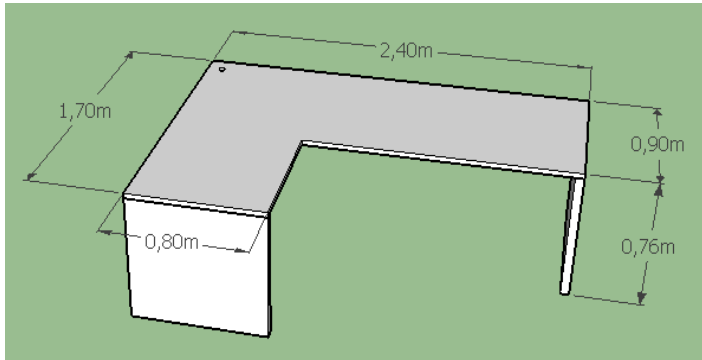
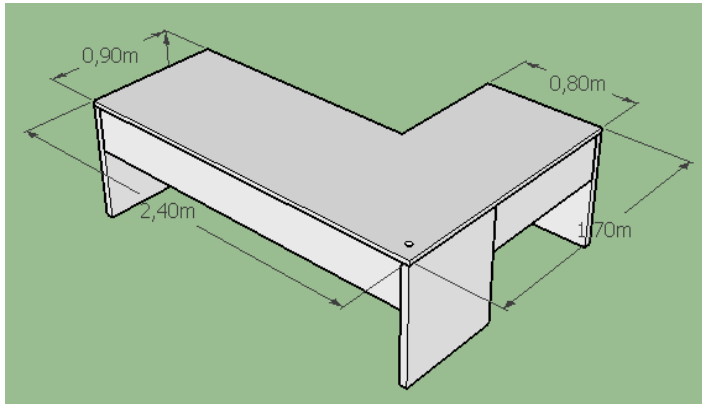
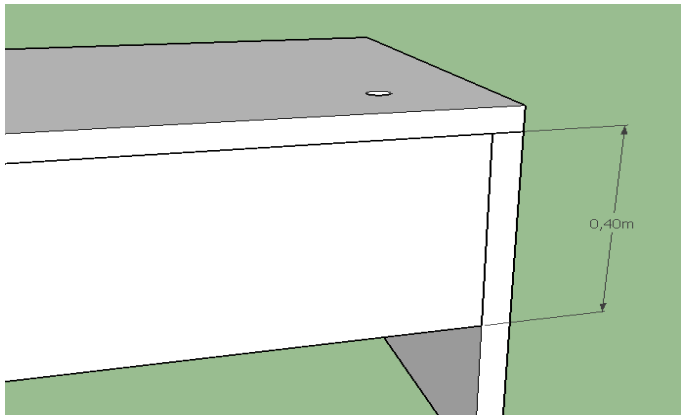
	<p>com 15 cm de distância do tampo, conforme imagem do termo de referência. Gaveteiro: (02) gavetas suspensas de madeira MDP ou MDF internas, com espessura de no mínimo 15 mm para a caixa e no mínimo 6 mm para o fundo, com correção invisível com capacidade mínima de suporte de peso de 35 kg, com profundidade igual ao tampo da mesa. Puxadores internos em ponto redondo (máximo 30 mm de diâmetro) com acabamento metálico.</p>				
17	<p><b>MESA ESCRITÓRIO EM "L" SEM GAVETEIRO</b> <b>DIMENSÕES: 2400/1700x760x900/800 MM (LxAxP)</b></p>   	UNID.	2	2.000,00	4.000,00



# Prefeitura do Município de Foz do Iguaçu

## ESTADO DO PARANÁ

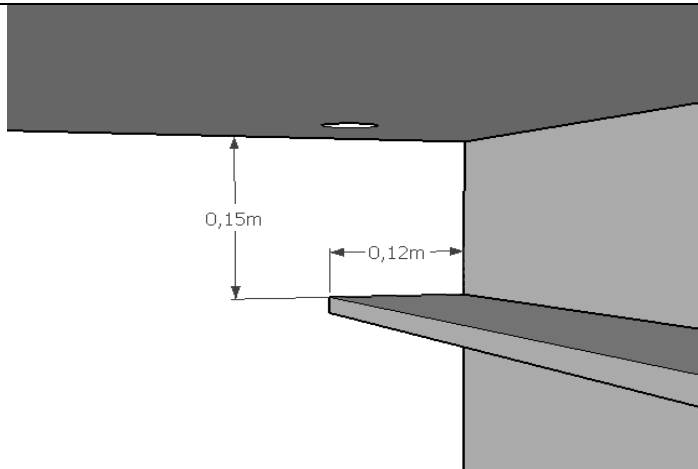
	 <p>Descrição geral: Mesa de escritório em L. Layout do móvel conforme imagem. Características técnicas de acordo com descrição a seguir: Tampo: Em MDP ou MDF, , tampo em peça única (L não deve ser separado em 2 peças ou mais), com espessura de no mínimo 25 mm (se com espessura maior, necessita de engrosso de no mínimo 70 mm); revestida nas duas faces com laminado de baixa pressão (BP), e acabamento com fita de borda em ABS (de no mínimo 2 mm) em todas as faces da peça na cor madeirado claro (referência: carvalho da arauco linha madeira suave, guararapes bilbao, duratex itapuã ou similar). Com furo no tampo de 60 mm de diâmetro em acabamento plástico (tipo passa fio). Laterais (pés): Em MDP ou MDF com espessura de no mínimo 25 mm (se com espessura maior, necessita ser duplada), revestida nas duas faces com laminado de baixa pressão (BP), e acabamento com fita de borda em PVC 0,45 mm em todas as faces da peça ; na cor madeirado claro (referência: carvalho da arauco linha madeira suave, guararapes bilbao, duratex itapuã ou similar). Sapatas plásticas de 1 cm para afastamento das bases com o piso. Travessa estrutural: Em MDF com espessura de no mínimo 15 mm revestida nas duas faces com laminado de baixa pressão (BP), e acabamento com fita de borda em PVC 0,45 mm em todas as faces da peça ; na cor madeirado claro (referência: carvalho da arauco linha madeira suave, guararapes bilbao, duratex itapuã ou similar), com altura de 40 cm, conforme imagem do termo de referência. Prateleira para apoio de cabeamento: Em MDP ou MDF com espessura de no mínimo 15 mm revestida nas duas faces com laminado de baixa pressão (BP), e acabamento com fita de borda em PVC 0,45 mm em todas as faces da peça na cor madeirado claro (referência: carvalho da arauco linha madeira suave, guararapes bilbao, duratex itapuã ou similar). Com 12 cm de profundidade fixado na parte posterior entre as laterais com 15 cm de distância do tampo, conforme imagem do termo de referência.</p>				
18	<b>MESA ESCRITÓRIO EM “L” INVERTIDO SEM GAVETEIRO DIMENSÕES: 2400/1700x760x900/800 MM (LxAxP)</b>	UNID.	3	2.000,00	6.000,00



# Prefeitura do Município de Foz do Iguaçu

## ESTADO DO PARANÁ

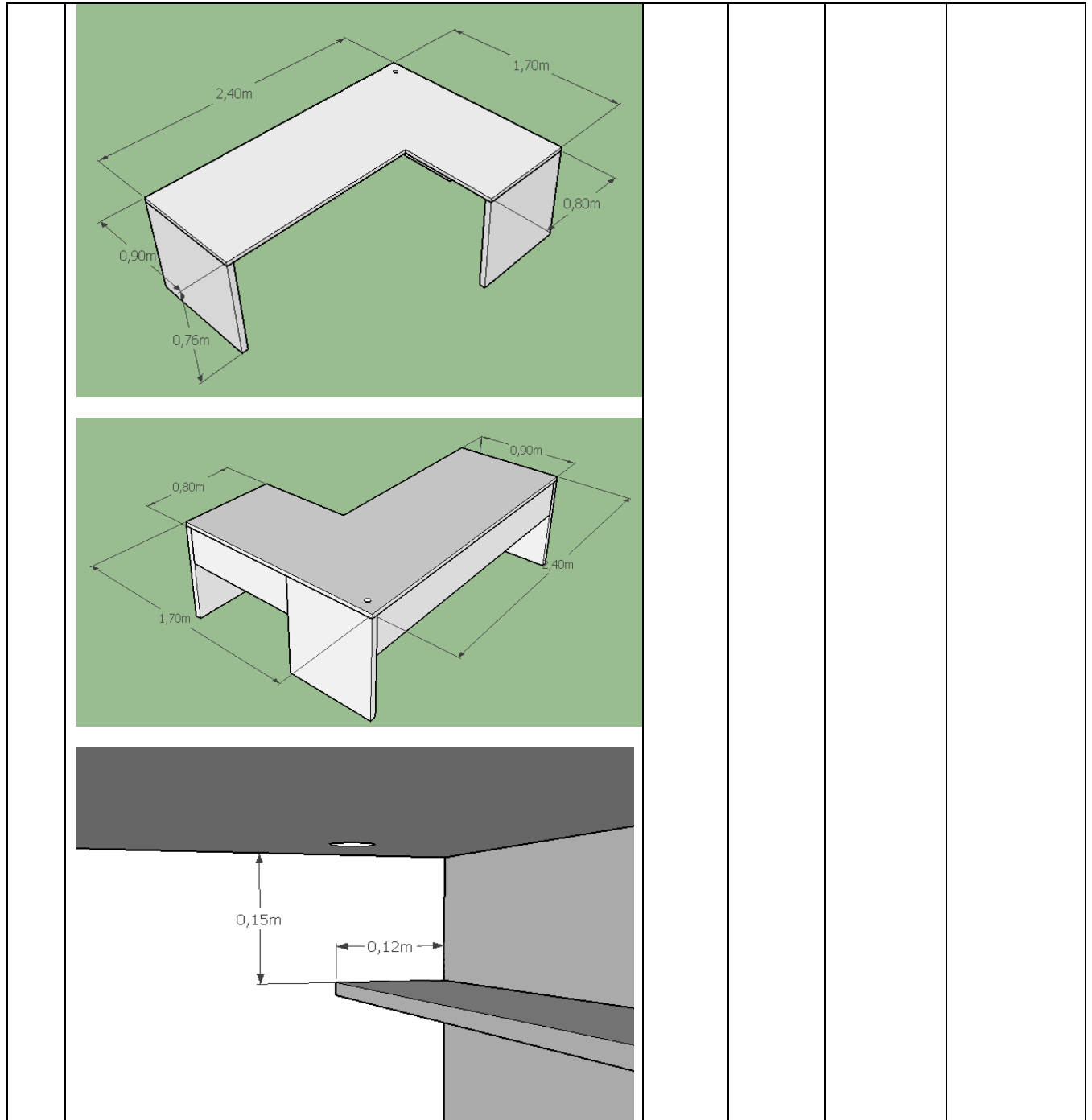





# Prefeitura do Município de Foz do Iguaçu

## ESTADO DO PARANÁ

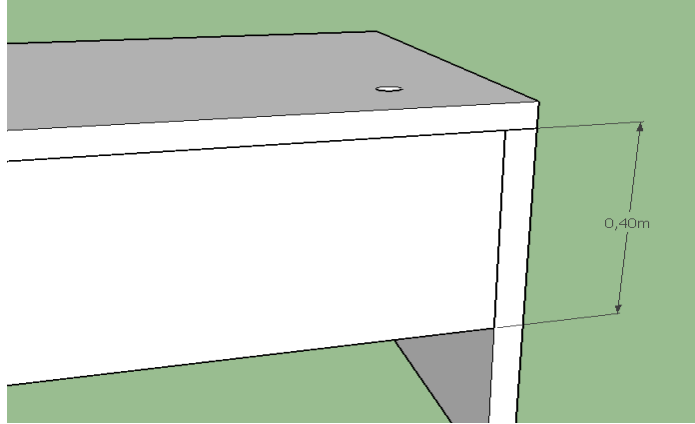
	 <p>Descrição geral: Mesa de escritório em L INVERTIDO. Layout do móvel conforme imagem. Características técnicas de acordo com descrição a seguir: Tampo: Em MDP ou MDF, , tampo em peça única (L não deve ser separado em 2 peças ou mais), com espessura de no mínimo 25 mm (se com espessura maior, necessita de engrosso de no mínimo 70 mm); revestida nas duas faces com laminado de baixa pressão (BP), e acabamento com fita de borda em ABS (de no mínimo 2 mm) em todas as faces da peça na cor madeirado claro (referência: carvalho da arauco linha madeira suave, guararapes bilbao, duratex itapuã ou similar). Com furo no tampo de 60 mm de diâmetro em acabamento plástico (tipo passa fio). Laterais (pés): Em MDP ou MDF com espessura de no mínimo 25 mm (se com espessura maior, necessita ser duplada), revestida nas duas faces com laminado de baixa pressão (BP), e acabamento com fita de borda em PVC 0,45 mm em todas as faces da peça ; na cor madeirado claro (referência: carvalho da arauco linha madeira suave, guararapes bilbao, duratex itapuã ou similar). Sapatas plásticas de 1 cm para afastamento das bases com o piso. Travessa estrutural: Em MDF com espessura de no mínimo 15 mm revestida nas duas faces com laminado de baixa pressão (BP), e acabamento com fita de borda em PVC 0,45 mm em todas as faces da peça ; na cor madeirado claro (referência: carvalho da arauco linha madeira suave, guararapes bilbao, duratex itapuã ou similar), com altura de 40 cm, conforme imagem do termo de referência. Prateleira para apoio de cabeamento: Em MDP ou MDF com espessura de no mínimo 15 mm revestida nas duas faces com laminado de baixa pressão (BP), e acabamento com fita de borda em PVC 0,45 mm em todas as faces da peça na cor madeirado claro (referência: carvalho da arauco linha madeira suave, guararapes bilbao, duratex itapuã ou similar). Com 12 cm de profundidade fixado na parte posterior entre as laterais com 15 cm de distância do tampo, conforme imagem do termo de referência</p>				
19	<b>MESA ESCRITÓRIO RETA DIMENSÕES: 1800x760x800 MM (LxAxP)</b>	UNID.	7	1.300,00	9.100,00



# Prefeitura do Município de Foz do Iguaçu

## ESTADO DO PARANÁ

<p>Descrição geral: Mesa de escritório reta. Layout do móvel conforme imagem. Características técnicas de acordo com descrição a seguir: Tampo: Em MDP ou MDF com espessura de no mínimo 25 mm (se com espessura maior, necessita de engrosso de no mínimo 70 mm); revestida nas duas faces com laminado de baixa pressão (BP), e acabamento com fita de borda em PVC 0,45 mm em todas as faces da peça na cor madeirado claro (referência: carvalho da arauco linha madeira suave, guararapes bilbao, duratex itapuã ou similar). Com furo no tampo de 60 mm de diâmetro em acabamento plástico (tipo passa fio). Laterais (pés): Em MDP ou MDF com espessura de no mínimo 25 mm (se com espessura maior, necessita ser duplada), revestida nas duas faces com laminado de baixa pressão (BP), e acabamento com fita de borda em ABS (de no mínimo 2 mm) em todas as</p>				



# Prefeitura do Município de Foz do Iguaçu

## ESTADO DO PARANÁ

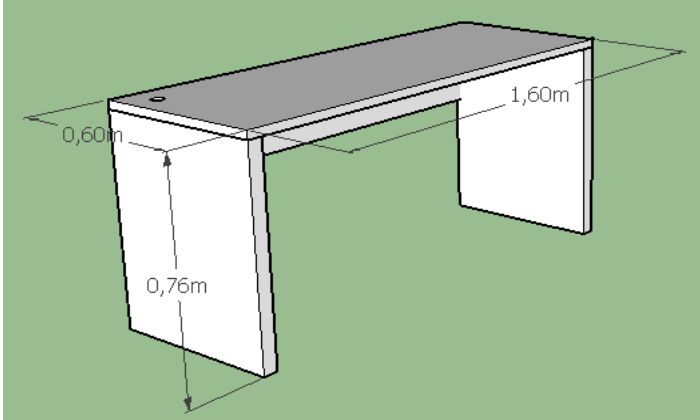
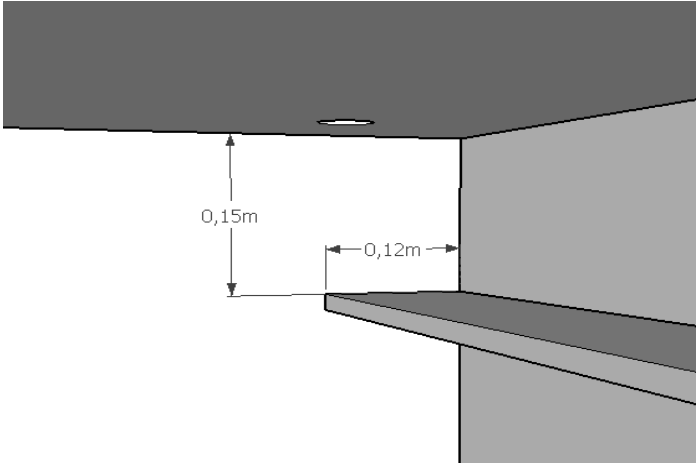
	<p>faces da peça ; na cor madeirado claro (referência: carvalho da arauco linha madeira suave, guararapes bilbao, duratex itapuã ou similar). Sapatas plásticas de 1 cm para afastamento das bases com o piso. Travessa estrutural: Em MDF com espessura de no mínimo 15 mm revestida nas duas faces com laminado de baixa pressão (BP), e acabamento com fita de borda em PVC 0,45 mm em todas as faces da peça ; na cor madeirado claro (referência: carvalho da arauco linha madeira suave, guararapes bilbao, duratex itapuã ou similar), com altura de 40 cm, conforme imagem do termo de referência. Prateleira para apoio de cabeamento: Em MDP ou MDF com espessura de no mínimo 15 mm revestida nas duas faces com laminado de baixa pressão (BP), e acabamento com fita de borda em PVC 0,45 mm em todas as faces da peça na cor madeirado claro (referência: carvalho da arauco linha madeira suave, guararapes bilbao, duratex itapuã ou similar). Com 12 cm de profundidade fixado na parte posterior entre as laterais com 15 cm de distância do tampo, conforme imagem do termo de referência.</p>				
20	<p><b>MESA ESCRITÓRIO RETA PEQUENA DIMENSÕES: 1600x760x600 MM (LxAxP)</b></p>  	UNID.	1	1.100,00	1.100,00



# Prefeitura do Município de Foz do Iguaçu

## ESTADO DO PARANÁ

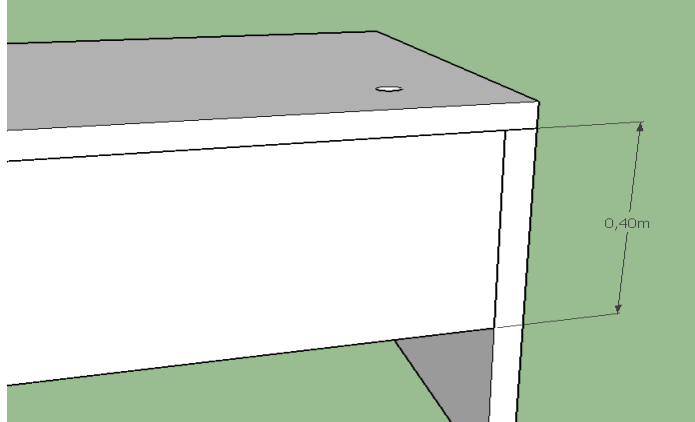
	 <p>Descrição geral: Mesa de escritório reta. Layout do móvel conforme imagem. Características técnicas de acordo com descrição a seguir: Tampo: Em MDP ou MDF com espessura de no mínimo 25 mm (se com espessura maior, necessita de engrosso de no mínimo 70 mm); revestida nas duas faces com laminado de baixa pressão (BP), e acabamento com fita de borda em ABS (de no mínimo 2 mm) em todas as faces da peça na cor madeirado claro (referência: carvalho da arauco linha madeira suave, guararapes bilbao, duratex itapuã ou similar). Com furo no tampo de 60 mm de diâmetro em acabamento plástico (tipo passa fio). Laterais (pés): Em MDP ou MDF com espessura de no mínimo 25 mm (se com espessura maior, necessita ser duplada), revestida nas duas faces com laminado de baixa pressão (BP), e acabamento com fita de borda em PVC 0,45 mm em todas as faces da peça ; na cor madeirado claro (referência: carvalho da arauco linha madeira suave, guararapes bilbao, duratex itapuã ou similar). Sapatas plásticas de 1 cm para afastamento das bases com o piso. Travessa estrutural: Em MDF com espessura de no mínimo 15 mm revestida nas duas faces com laminado de baixa pressão (BP), e acabamento com fita de borda em PVC 0,45 mm em todas as faces da peça ; na cor madeirado claro (referência: carvalho da arauco linha madeira suave, guararapes bilbao, duratex itapuã ou similar), com altura de 40 cm, conforme imagem do termo de referência. Prateleira para apoio de cabeamento: Em MDP ou MDF com espessura de no mínimo 15 mm revestida nas duas faces com laminado de baixa pressão (BP), e acabamento com fita de borda em PVC 0,45 mm em todas as faces da peça na cor madeirado claro (referência: carvalho da arauco linha madeira suave, guararapes bilbao, duratex itapuã ou similar). Com 12 cm de profundidade fixado na parte posterior entre as laterais com 15 cm de distância do tampo, conforme imagem do termo de referência.</p>				
21	<b>MESA ESCRITÓRIO RETA PEQUENA TIPO 2</b> <b>DIMENSÕES: 1200x760x600 MM (LxAxP)</b>	UNID	2	900,00	1.800,00



# Prefeitura do Município de Foz do Iguaçu

## ESTADO DO PARANÁ

<p>Descrição geral: Mesa de escritório reta. Layout do móvel conforme imagem. Características técnicas de acordo com descrição a seguir: Tampo: Em MDP ou MDF com espessura de no mínimo 25 mm (se com espessura maior, necessita de engrosso de no mínimo 70 mm); revestida nas duas faces com laminado de baixa pressão (BP), e acabamento com fita de borda em ABS (de no mínimo 2 mm) em todas as faces da peça na cor madeirado claro (referência: carvalho da arauco linha madeira suave, guararapes bilbao, duratex itapuã ou similar). Com furo no tampo de 60 mm de diâmetro em acabamento plástico (tipo passa fio). Laterais (pés): Em MDP ou MDF com espessura de no mínimo 25 mm (se</p>				



# Prefeitura do Município de Foz do Iguaçu

## ESTADO DO PARANÁ

	<p>com espessura maior, necessita ser duplada), revestida nas duas faces com laminado de baixa pressão (BP), e acabamento com fita de borda em PVC 0,45 mm em todas as faces da peça ; na cor madeirado claro (referência: carvalho da arauco linha madeira suave, guararapes bilbao, duratex itapuã ou similar). Sapatas plásticas de 1 cm para afastamento das bases com o piso. Travessa estrutural: Em MDF com espessura de no mínimo 15 mm revestida nas duas faces com laminado de baixa pressão (BP), e acabamento com fita de borda em PVC 0,45 mm em todas as faces da peça ; na cor madeirado claro (referência: carvalho da arauco linha madeira suave, guararapes bilbao, duratex itapuã ou similar), com altura de 40 cm, conforme imagem do termo de referência. Prateleira para apoio de cabeamento: Em MDP ou MDF com espessura de no mínimo 15 mm revestida nas duas faces com laminado de baixa pressão (BP), e acabamento com fita de borda em PVC 0,45 mm em todas as faces da peça na cor madeirado claro (referência: carvalho da arauco linha madeira suave, guararapes bilbao, duratex itapuã ou similar). Com 12 cm de profundidade fixado na parte posterior entre as laterais com 15 cm de distância do tampo, conforme imagem do termo de referência.</p>				
22	<p><b>MESA GRANDE DE REUNIÃO EM U DIMENSÕES: Largura personalizada x 700 x 760 MM (LxPxA)</b></p>	UNID	1	22.600,00	22.600,00



# Prefeitura do Município de Foz do Iguaçu

## ESTADO DO PARANÁ

	<p>70 70 70</p> <p>730</p> <p>70</p> <p>210</p> <p>0,15m</p> <p>0,12m</p>					
<p>Descrição geral: Mesa para reunião em formato de U, com nicho interno para suporte de cabeamento e caixas de tomada. Layout do móvel conforme imagem. Características técnicas de acordo com descrição a seguir: Tampo: Em MDP ou MDF com espessura de no mínimo 25 mm (se com espessura maior, necessita de</p>						



# Prefeitura do Município de Foz do Iguaçu

## ESTADO DO PARANÁ

	<p>engrosso de no mínimo 70 mm); revestida nas duas faces com laminado de baixa pressão (BP), e acabamento com fita de borda em ABS (de no mínimo 2 mm) em todas as faces da peça na cor madeirado escuro (referência: arauco nogal terracota, guararapes nogal sevilha, duratex carvalho munique ou similar). Perfurado com 11 unidades de caixa de tomadas para bancada conforme imagem abaixo, sendo ela configurada em, pelo menos 02 entradas tomada padrão, 01 entrada USB e 01 entrada em HDMI. Laterais (pés): Distribuídos a cada, pelo menos, 1,80 m. Em MDP ou MDF com espessura de no mínimo 25 mm (se com espessura maior, necessita ser duplada), revestida nas duas faces com laminado de baixa pressão (BP), e acabamento com fita de borda em PVC 0,45 mm em todas as faces da peça; na cor madeirado escuro (referência: arauco nogal terracota, guararapes nogal sevilha, duratex carvalho munique ou similar). Sapatas plásticas de 1 cm para afastamento das bases com o piso. Prateleira para apoio de cabeamento: Em MDP ou MDF com espessura de no mínimo 15 mm revestida nas duas faces com laminado de baixa pressão (BP), e acabamento com fita de borda em PVC 0,45 mm em todas as faces da peça na cor madeirado escuro (referência: arauco nogal terracota, guararapes nogal sevilha, duratex carvalho munique ou similar). Com 12 cm de profundidade fixado na parte posterior entre as laterais com 15 cm de distância do tampo, conforme imagem do termo de referência.</p>				
23	<p><b>MESA MÉDIA RETANGULAR DE REUNIÕES</b> <b>DIMENSÕES: 2300x1100x760 MM (LxPxA)</b></p> <p>Descrição geral: Mesa média para reuniões, composta por tampo de madeira e pés metálicos cruciformes. Layout conforme imagem. Características técnicas conforme especificações a seguir: Tampo: Em MDP ou MDF com espessura de no mínimo 25 mm (se com espessura maior, necessita de engrosso de no mínimo 70 mm); revestida nas duas faces com laminado de baixa pressão (BP), e acabamento com fita de borda em ABS (de no mínimo 2 mm) em todas as faces da peça na cor madeirado claro (referência: carvalho da arauco linha madeira suave, guararapes bilbao, duratex itapuã ou similar). Pés: Metal cruciforme, com tubo de, no mínimo</p>	UNID	2	2.900,00	5.800,00





# Prefeitura do Município de Foz do Iguaçu

## ESTADO DO PARANÁ

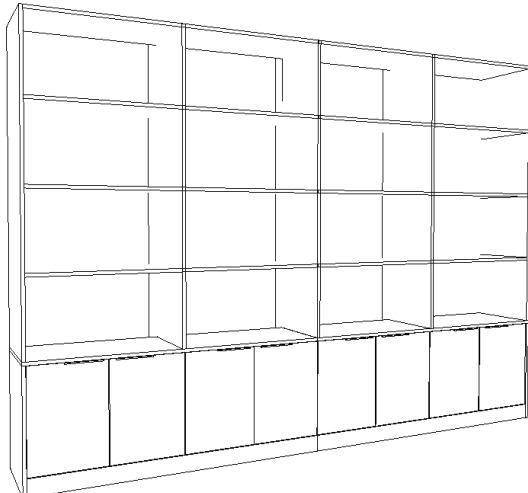
	60 x 30 mm, com parede de, no mínimo, 2 mm. Pintura eletrostática preto fosco.				
24	<p><b>MESA PEQUENA RETANGULAR DE REUNIÕES</b> <b>DIMENSÕES: 1700x1000x760 MM (LxPxA)</b></p>  <p>Descrição geral: Mesa média para reuniões, composta por tampo de madeira e pés metálicos cruciformes. Layout conforme imagem. Características técnicas conforme especificações a seguir: Tampo: Em MDP ou MDF com espessura de no mínimo 25 mm (se com espessura maior, necessita de engrosso de no mínimo 70 mm); revestida nas duas faces com laminado de baixa pressão (BP), e acabamento com fita de borda em ABS (de no mínimo 2 mm) em todas as faces da peça na cor madeirado claro (referência: carvalho da arauco linha madeira suave, guararapes bilbao, duratex itapuã ou similar). Pés: Metal cruciforme, com tubo de, no mínimo 60 x 30 mm, com parede de, no mínimo, 2 mm. Pintura eletrostática preto fosco.</p>	UNID	1	2.600,00	2.600,00
25	<p><b>PRATELEIRA DIMENSÕES: 3400x2400x450 MM (LxAxP)</b></p> 	UNID	7	16.430,00	115.010,00



# Prefeitura do Município de Foz do Iguaçu

## ESTADO DO PARANÁ

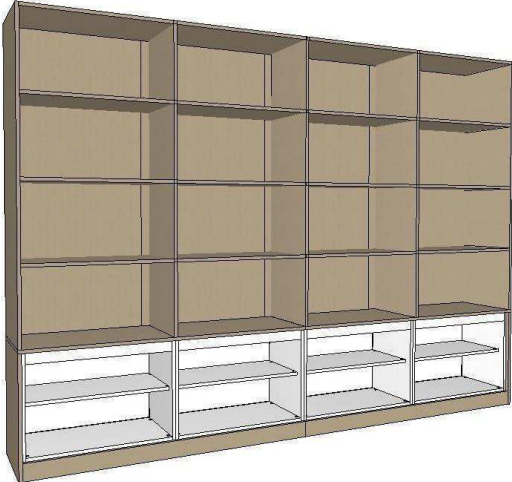
	<p>Descrição geral: Prateleira alta com portas na parte inferior. Disposição de prateleiras e gavetas conforme imagem, características técnicas de acordo com descrição a seguir: Corpo do móvel: Produzidas com chapas de madeira MDP ou MDF, com espessura de no mínimo 18 mm, revestida nas duas faces com laminado de baixa pressão (BP), e acabamento com fita de borda em PVC 0,45 mm em todas as faces da peça na cor branca (texturizado comum) para caixaria interna do módulo com portas. A cor madeirado claro (referência: carvalho da arauco linha madeira suave, guararapes bilbao, duratex itapuã ou similar) deverá ser utilizada no restante da estrutura. Fundo estrutural em MDP ou MDF com espessura de no mínimo 6 mm (montado com sistema de encaixe por ranhura). Sapatas plásticas de 1 cm para afastamento das bases com o piso. Portas:</p>  <p>Produzidas com chapas de madeira MDP ou MDF 18 mm de espessura, com acabamento laminado com fita de borda em PVC 0,45 mm em todas as faces da peça na cor madeirado claro (referência: carvalho da arauco linha madeira suave, guararapes bilbao, duratex itapuã ou similar). De giro, com dobradiças com retardo com copo de 35 mm, com puxadores em perfil de alumínio (tipo gola) na parte superior, com acabamento anodizado natural. Prateleiras internas: painéis de MDP ou MDF com espessura de 18 mm, com fita de borda em PVC 0,45 mm em todas as faces da peça, fixadas com cantoneira de suporte metálico (referência: uniblock, VB ou similar), na cor madeirado claro (referência: carvalho da arauco linha madeira suave, guararapes bilbao, duratex itapuã ou similar).</p>				
26	<p><b>MESA ESTAÇÃO DE TRABALHO COBOM</b>  <b>DIMENSÕES: 1400x760x700 MM (LxAxP)</b></p>	UNID.	8	2.530,00	20.240,00



# Prefeitura do Município de Foz do Iguaçu

## ESTADO DO PARANÁ

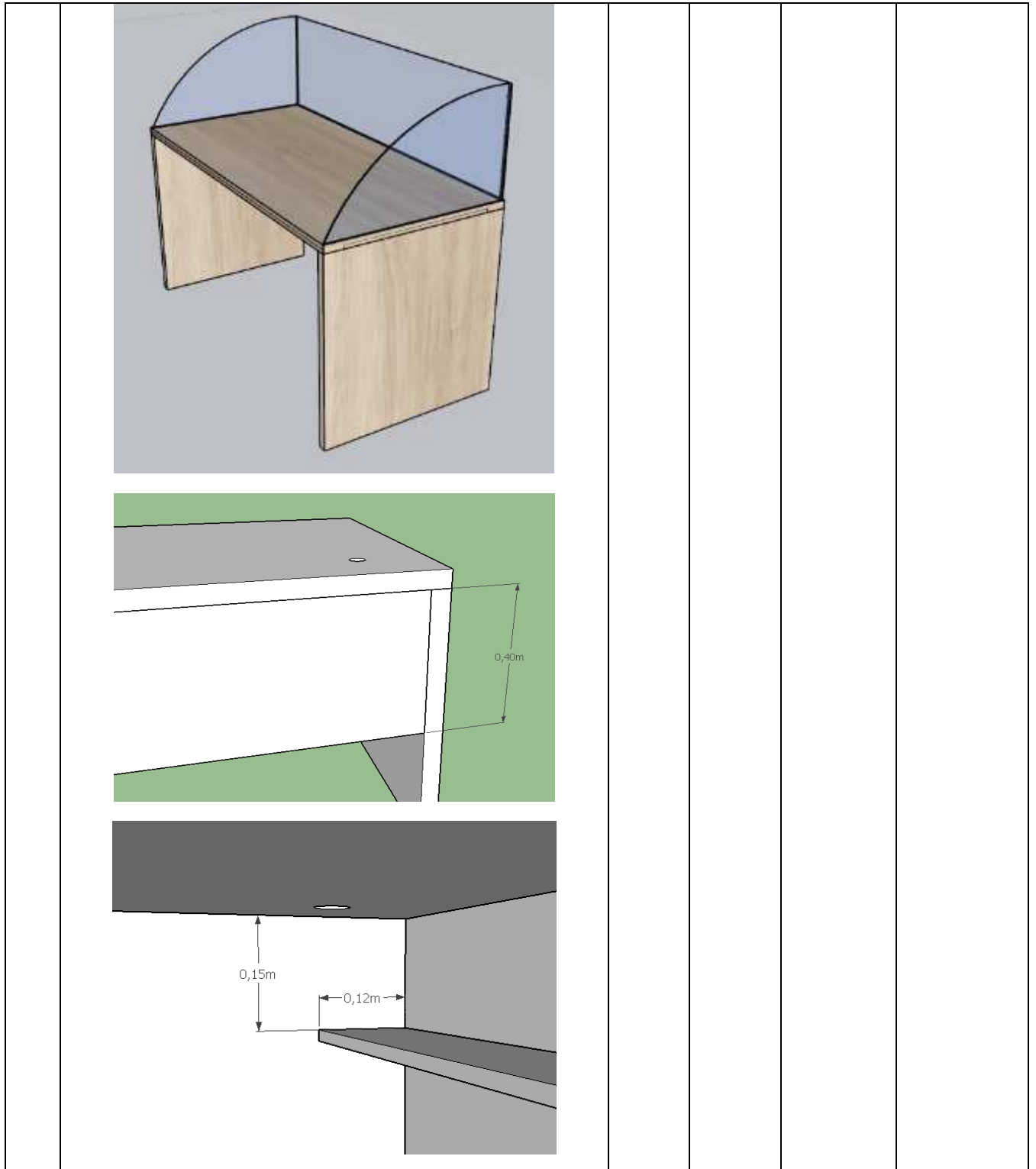



# Prefeitura do Município de Foz do Iguaçu

## ESTADO DO PARANÁ

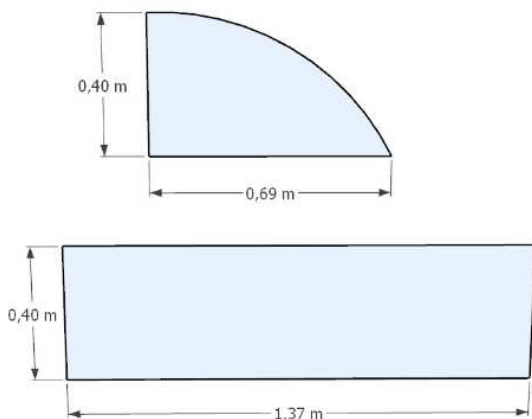

Descrição geral: Mesa de estação para trabalho, separada por vidros recortados (2 vidros em formato de 1/4 de elipse nas laterais e retangular na frente). Layout do móvel conforme imagem. Características técnicas de acordo com descrição a seguir: Tampo: Em MDP ou MDF com espessura de no mínimo 25 mm (se com espessura maior, necessita de engrosso de no mínimo 70 mm); revestida nas duas faces com laminado de baixa pressão (BP), e acabamento com fita de borda em PVC 0,45 mm em todas as faces da peça na cor madeirado claro (referência: carvalho da arauco linha madeira suave, guararapes bilbao, duratex itapuã ou similar). Com furo no tampo de 60 mm de diâmetro em acabamento plástico (tipo passa fio). Laterais (pés): Em MDP ou MDF com espessura de no mínimo 25 mm (se com espessura maior, necessita ser duplada), revestida nas duas faces com laminado de baixa pressão (BP), e acabamento com fita de borda em PVC 0,45 mm em todas as faces da peça ; na cor madeirado claro (referência: carvalho da arauco linha madeira suave, guararapes bilbao, duratex itapuã ou similar). Sapatas plásticas de 1 cm para afastamento das bases com o piso. Travessa estrutural: Em MDF com espessura de no mínimo 15 mm revestida nas duas faces com laminado de baixa pressão (BP), e acabamento com fita de borda em PVC 0,45 mm em todas as faces da peça ; na cor madeirado claro (referência: carvalho da arauco linha madeira suave, guararapes bilbao, duratex itapuã ou similar), com altura de 40 cm, conforme imagem do termo de referência. Prateleira para apoio de cabeamento: Em MDP ou MDF com espessura de no mínimo 15 mm revestida nas duas faces com laminado de baixa pressão (BP), e acabamento com fita de borda em PVC 0,45 mm em todas as faces da peça na cor madeirado claro (referência: carvalho da arauco linha madeira suave, guararapes bilbao, duratex itapuã ou similar). Com 12 cm de profundidade fixado na parte posterior entre as laterais com 15 cm de distância do tampo, conforme imagem do termo de referência. Vidro: Vidro polido, com o mínimo 6 mm de espessura, com 40 cm de altura total. Fixado no móvel com suporte fenda metálico ou cola ultravioleta. Dimensões conforme desenho do termo de referência.



# *Prefeitura do Município de Foz do Iguaçu*

## **ESTADO DO PARANÁ**

### **4. DO OBJETO**

- 4.1. Aquisição de bens móveis/mobiliários planejados, conforme especificações, quantidades e condições do edital e seus anexos, em atendimento às demandas referentes à nova Sede Administrativa e Operacional do 9º Grupamento de Bombeiros do Corpo de Bombeiros da Polícia Militar do Paraná, situada no município de Foz do Iguaçu-PR;

### **5. JUSTIFICATIVA**

- 5.1. A presente aquisição se justifica pela necessidade de aquisição equipamentos do 9º Grupamento de Bombeiros (9ºGB) - sede em Foz do Iguaçu/PR, devido à nova construção da sede da unidade, que abrigará espaço para gerenciamento de emergências (193), alojamentos, salas de instruções, salas de reuniões e videoconferência, setores administrativos, almoxarifados, cozinha industrial, refeitório, academia para treinamentos físicos e fisioterapia, oficina mecânica, Defesa Civil, rampa de limpeza e desinfecção de ambulâncias e demais viaturas do SIATE e do 9ºGB;
- 5.2. Nesse sentido, toda a parte administrativa e Estado Maior do 9ºGB, serão alocados neste quartel, havendo assim a necessidade de proporcionar um ambiente adequado, com todos os equipamentos necessários para ofertar condições de trabalho que já se encontram em andamento. Também a parte de recepção de civis que buscam serviços do bombeiro, como Certidões de Ocorrências e processos envolvendo projetos e vistorias de edificações, se encontrará nesta unidade;
- 5.3. Arelados à Central de Operações 193 (COBOM), também funcionarão no mesmo local a Coordenação médica do SIATE e a Coordenação operacional dos socorros de emergência e Defesa Civil. Ainda, através do COBOM, será implantado o videomonitoramento como garantia de segurança das estruturas físicas, equipamentos, em todo o perímetro do edifício e adjacências.
- 5.4. A cozinha industrial funcionará como ponto central para o fornecimento da alimentação para todo o efetivo de plantão e também administrativo que trabalham nos demais Postos de Bombeiros de Foz do Iguaçu, garantindo qualidade e economicidade da alimentação.
- 5.5. O almoxarifado do SIATE garantirá o suprimento de insumos para as ambulâncias, bem como, a adequada assepsia conforme as normas sanitárias vigentes. Os demais almoxarifados garantirão a adequada recepção, estocagem e distribuição de equipamentos operacionais, uniformes, equipamentos administrativos e utensílios de maneira centralizada, garantindo-se plena gestão e controle.
- 5.6. Com vistas à manutenção da saúde física, haverá espaço adequado para academia de musculação, treinamentos desportivos, avaliação física, ginástica laboral e acompanhamentos fisioterápicos.
- 5.7. Aos munícipes em geral, que procuram pelos serviços de análise de projetos e vistorias, emissão de documentos, haverá sala de recepção e espera com fluxos que dinamizem os atendimentos.



# *Prefeitura do Município de Foz do Iguaçu*

## **ESTADO DO PARANÁ**

- 5.8. Para as capacitações dos militares da Corporação, haverá salas de aula com estrutura adequada para treinamentos teóricos e práticos, em conformidade com novos formatos de gestão à distância, também estão sendo previstas salas para atividades de videoconferência, diminuindo-se deslocamentos de militares para outras unidades.
- 5.9. Considerando que o serviço de emergência é ininterrupto e as escalas praticadas no Corpo de Bombeiros perfazem 24 horas de trabalho, a edificação conta com alojamentos adequados ao descanso e repouso dos plantonistas, ainda, a edificação também conta com alojamentos para recepção de militares de outras unidades, que para cá sejam destacados por conta de operações bombeiros militares e cursos de qualificação.
- 5.10. A Sede do 9º Grupamento de Bombeiros possui uma grande área construída, com o principal objetivo de centralizar as seções administrativas essenciais para o bom andamento do serviço, que hoje encontram-se instaladas em quartéis diferentes e, de certa forma, distantes para o objetivo concreto.

## **6. JUSTIFICATIVA PARA FORMAÇÃO DE LOTE ÚNICO**

- 6.1. A padronização dos materiais é um ponto muito importante para a administração, além de proporcionar condições igualitárias de trabalho, Parte-se da premissa de oferta a todos, dos mesmos elementos e condições, ou seja, igualdade sob o aspecto formal, evitando discussões acerca de diferenças ou de qualidade superior ou inferior, a este ou àquele, bem como privilégios aos apaniguados ou não privilégio aos preteridos. A padronização também é fundamental por recebermos frequentemente autoridades civis e militares, e também a população em geral, Ainda, é importante observar a necessidade de unicidade de aquisição com fulcro na posterior prestação de contas, evitando dúvidas ou imbróglis acerca do processo de aquisição.
- 6.2. Para que a contratação produza os resultados pretendidos, será necessário que **todos os itens sejam agrupados em um único lote**, por conta de adequação dos servidores estaduais em seu espaço físico de trabalho, visto que será transferida para o quartel toda a administração bombeiro militar da unidade, portanto, em cumprimento aos princípios basilares que norteiam o procedimento licitatório: eficiência, celeridade, economicidade e competitividade, uma vez que o objeto do certame é a aquisição de equipamento para a Sede do 9º Grupamento de Bombeiros; vislumbrando que poderá ocorrer uma possível alteração de equipamentos diversos, com características, garantia e qualidades diferentes, trazendo possível consequente prejuízo à Administração Pública e ao conjunto do objeto, deve-se entender pela não separação dos lotes;
- 6.3. Sobre o critério de julgamento pelo menor preço global do grupo, é plenamente possível e aplicável ao caso concreto. A definição da divisibilidade ou não por grupos dos itens da licitação insere-se no âmbito de conveniência e oportunidade, competindo ao gestor público avaliar, na fase de planejamento, qual meio atende melhor ao interesse público;

## **7. DOS PREÇOS MÁXIMOS**

- 7.1. O valor máximo total da presente licitação é de **R\$ 670.760,00** (seiscentos e setenta mil, setecentos e sessenta reais);



# *Prefeitura do Município de Foz do Iguaçu*

## **ESTADO DO PARANÁ**

- 7.2. na formação dos preços foram utilizados os menores preços da pesquisa de preços, o levantamento de preços foi realizado mediante pesquisa direta com fornecedores, mediante solicitação formal de cotação, a pesquisa de preços não usou como parâmetro aquisições e contratações similares de outros entes públicos em virtude de os móveis serem sob medida e planejados, tornando inviável a utilização desse parâmetro.
8. **LOCAL E CONDIÇÕES DE ENTREGA:**
- 8.1. Sede do **9º Grupamento de Bombeiros**, Av. Paraná, 6851 – Vila A, Foz do Iguaçu - PR;
- 8.2. O local de entrega poderá ser modificado conforme determinação da Secretaria Municipal da Fazenda, juntamente com o Comandante do 9º Grupamento de Bombeiros
- 8.3. A entrega e montagem do objeto deverá ser feita em até 60 (sessenta) dias corridos após o recebimento do empenho, não sendo tolerado período superior a este sem justificativa prévia. A contratada deverá enviar cópia via email para o endereço [9gb.b4.b6@gmail.com](mailto:9gb.b4.b6@gmail.com) de todas as notas fiscais assim que emitidas pela empresa;
- 8.4. Os livros devem ser entregues conforme a seguinte organização: deverá ser separado em caixas por organização de título, sendo que na caixa deve constar nome do título, autor, quantidade de itens e número de nota fiscal referente aos objetos presentes na caixa;
- 8.5. Será devolvido à contratada objeto licitado caso este seja entregue em qualidade duvidosa ou inferior à contratada, podendo acarretar-se, conforme análise da Administração, à aplicação de penalidades à empresa licitante, dentre as quais pode a referida empresa ser suspensa do direito de contratar com o Município de Foz do Iguaçu/PR;
- 8.6. Será devolvido ao fornecedor objeto licitado caso este seja entregue em qualidade duvidosa ou inferior à contratada, podendo acarretar-se, conforme análise da Administração, à aplicação de penalidades à empresa licitante, dentre as quais pode a referida empresa ser suspensa do direito de contratar com o Município de Foz do Iguaçu/PR.
- 8.7. É de responsabilidade da contratada a montagem e/ou instalação dos bens móveis nos locais indicados pela contratante, bem como é de sua responsabilidade a disposição de todo o material necessário para a referida montagem e/ou instalação.
- 8.8. Todos os objetos fornecidos serão conferidos no momento da entrega, e se a qualidade e/ou quantidade dos produtos não corresponder às especificações exigidas, a remessa apresentada será devolvida para substituição, devendo a substituição ser efetivada pela contratada no prazo máximo de 48 (quarenta e oito) horas após solicitação.
- 8.9. O recebimento definitivo do objeto deste edital não exime o fornecedor de ser responsabilizado, dentro das penalidades previstas na Lei nº 8.666/93, Lei nº



# *Prefeitura do Município de Foz do Iguaçu*

## **ESTADO DO PARANÁ**

14.133/2021 e alterações, pela má qualidade ou divergência na descrição que venha ser constatada em momento posterior.

- 8.10. O contratado deve responsabilizar-se por garantia mínima de 12 (doze) meses para os mobiliários.
- 8.11. O licitante deve prestar assistência e intermediar assessoria técnica especializada junto aos representantes da marca dos produtos que vierem a ter falhas. Qualquer custo decorrente de assistência técnica, como frete ou outras despesas, serão custeadas sob responsabilidade da contratada.
- 8.12. Os móveis serão instalados nas unidades conforme layout a ser disponibilizado à futura contratada quando da execução dos serviços, de forma que caso haja instalação em local impróprio, caberá à contratada o ônus de realizar a retirada e reinstalação para a devida correção.
- 8.13. A execução dos serviços bem como entrega dos bens nos locais deverá ser informada ao gestor/fiscal do contrato previamente, para que estes possam acompanhar, de forma que a entrega ou prestação sem a devida comunicação ensejará notificação e apuração das possíveis irregularidades praticadas
- 8.14. O recebimento definitivo do objeto deste edital não exime o fornecedor de ser responsabilizado, dentro das penalidades previstas na Lei nº 8.666/93, Lei nº 14.133/2021 e alterações, pela má qualidade ou divergência na descrição que venha ser constatada em momento posterior;
- 8.15. Cada fornecimento somente será considerado concluído mediante a emissão de termo de recebimento definitivo;

### **9. DEVERES DA CONTRATANTE**

- 9.1. Pagar o valor acordado mediante certificação da nota fiscal pelo ordenador da despesa, fiscalizar e gerenciar o recebimento dos livros;
- 9.2. A contratante promoverá a fiscalização do objeto contratado pela verificação de seu estado desde o momento de sua entrega até o fim de sua vida útil, observando as condições de sua duração e resultados advindos de seu uso, sendo apurada quaisquer irregularidades que possam ser constatadas durante a vida útil do objeto;
- 9.3. A contratante comunicará à contratada todas as imperfeições, falhas ou irregularidades verificadas no objeto fornecido, para que sejam substituídos, reparados ou corrigidos, conforme demanda de cada caso;
- 9.4. A Administração não responderá por quaisquer compromissos assumidos pela Contratada com terceiros, ainda que vinculados à execução do Termo de Referência, bem como por qualquer dano causado a terceiros em decorrência de ato da Contratada, de seus empregados, prepostos ou subordinados;

### **10. OBRIGAÇÕES DA CONTRATANTE E DO CONTRATADO**





# *Prefeitura do Município de Foz do Iguaçu*

## **ESTADO DO PARANÁ**

- 10.1. Deve o contratante pagar o valor acordado mediante a certificação da nota fiscal pelo ordenador da despesa, fiscalizar e gerenciar o recebimento do material e assessoria prestada;
- 10.2. Deve o contratado cumprir rigorosamente todos os termos de seu contrato, promover a entrega dos itens conforme especificação técnica e prazo estipulado e atender as demandas conforme solicitação da Secretaria Municipal da Fazenda;
- 10.3. Cumprir rigorosamente os prazos de entrega;
- 10.4. A contratada deverá entregar os objetos em conformidade com o edital e nota de empenho, sob condição de devolução, se em desacordo com o pactuado, observando a quantidade e a qualidade dos materiais entregues, e responsabilizar-se por todo e qualquer ônus decorrente da entrega do objeto adquirido, inclusive frete;
- 10.5. É vedada a subcontratação sem a prévia, expressa e anterior concordância do Município contratante, e assim, a contratada não pode transferir a outrem, no todo ou em parte, o fornecimento dos materiais sem tal consentimento;
- 10.6. A fiscalização será exercida no interesse do Contratante e não exclui nem reduz a responsabilidade da CONTRATADA, inclusive perante terceiros, por quaisquer irregularidades e, na sua ocorrência, não implicando corresponsabilidade do poder público ou de seus agentes e prepostos;
- 10.7. Deve a contratada fornecer endereço eletrônico (email) que será fixado como canal oficial de comunicação para fins de encaminhamento de documentos, mormente notas de empenho e eventuais notificações

### **11. GESTÃO E FISCALIZAÇÃO DO CONTRATO**

- 11.1. Fica responsável pela fiscalização do presente instrumento contratual a militar 1º Tenente Ana Paula Bueno Hansen Parise e pela gestão o militar Major Edson Leonel Rodrigues

### **12. DO PAGAMENTO**

- 12.1. O pagamento será efetuado no prazo de 30 (trinta) dias após a entrega do objeto licitado, mediante apresentação da Nota Fiscal / Fatura, devidamente atestada (certificada) pela órgão responsável;
- 12.2. O início da entrega do material adquirido e dos serviços de instalação, com a inspeção inicial, ocorrerá com a ordem de serviço emitida pelo FUNREBOM. A empresa fornecedora do(s) objeto(s) deverá apresentar, para liquidação e pagamento pela PMFI, mediante ordem bancária em conta corrente, a NF-e (Nota Fiscal), contendo as quantidades, as especificações, os valores e os locais onde foram entregues e instalados os objetos licitados;
- 12.3. As Notas Fiscais (NF-e) deverão ser entregues, à PMFI, no endereço Praça Getúlio Vargas, nº 280 – Centro, CEP: 85.851-000, Foz do Iguaçu – Paraná (Protocolo Geral do Município), com antecedência mínima de 30 (trinta) dias corridos da sua data de vencimento;



# Prefeitura do Município de Foz de Iguaçu

## ESTADO DO PARANÁ

a) O protocolo, das competentes NF's, pode ser feito pela via digital, através do link: <https://sistemas.pmfi.pr.gov.br/PortalEmpresarial/>, na aba "PROCOLO DIGITAL", caso ainda não possua cadastro no site, deverá o fornecedor fazê-lo primeiro, através da aba "NÃO POSSUI ACESSO"

- 12.4. Deverão constar na NF-e (Nota Fiscal) o número da nota de empenho, o número da conta, os tipos, as quantidades e os valores efetivos dos itens a serem pagos. (Se for o caso, o número do Convênio ou Termo de Compromisso), para efeito de cada pagamento, a NF-e (Nota Fiscal) deverá estar acompanhada dos seguintes documentos legais comprobatórios da quitação dos encargos e tributos sociais, trabalhistas e tributários: CND (Federais, Estaduais e Municipais); Guia do FGTS e Receita Federal;
- 12.5. Para fins de certificação, liquidação e pagamento da(s) Nota(s) Fiscal(is) o Gestor e Fiscal do contrato, descritos no item 7, deste Termo de Referência, efetuarão a verificação, análise, conferência e consistência de todos os dados e informações contidas na(s) Nota(s) Fiscal(is) e relatórios, confrontando-as com este Termo de Referência e com o instrumento contratual, atestando a veracidade e conformidade das mesmas com os produtos adquiridos;
- 12.6. Caso a NF-e (Nota Fiscal) apresente erros, irregularidades, falhas ou omissões que comprometam a liquidação da despesa, ou não vier acompanhada das documentações exigidas, ou os itens adquiridos não tiverem sido entregues de acordo com as condições e especificações descritas neste Termo de Referência, bem como com o instrumento contratual, o prazo para o pagamento somente começará a ser contado a partir da data em que tais impropriedades forem sanadas;
- 12.7. Qualquer solicitação de alteração (marca/objeto/forma de execução) deve ser previamente endereçada ao Gestor do Contrato, e somente poderá ser realizada/efetivada após o deferimento do gestor;
- 12.8. As despesas decorrentes desta licitação correrão por conta das dotações orçamentárias:
- 07040618200302051- 449052 - 3515 - FUNREBOM
- 12.9. A contratada ficará obrigada a repassar para a contratante, na proporção correspondente, eventuais reduções de preços, decorrentes de mudança de alíquotas de impostos incidentes sobre o fornecimento do objeto, em função de alterações na legislação pertinente;
- 12.10.** O pagamento será efetuado após a comprovação de que o fornecedor/prestador de serviços se encontra em dia com o INSS e FGTS, mediante consulta "on-line" ao sistema de controle da Caixa Econômica Federal e Instituto Nacional do Seguro Social.
- 12.11. Constatando o recebedor qualquer divergência ou irregularidade na Nota Fiscal, esta será devolvida à licitante para as devidas correções.



# Prefeitura do Município de Foz do Iguaçu

## ESTADO DO PARANÁ

### MODELO II PROPOSTA COMERCIAL (em papel personalizado da empresa)

Razão Social: \_\_\_\_\_ CNPJ/MF: \_\_\_\_\_ IE \_\_\_\_\_  
 Endereço: \_\_\_\_\_  
 Tel/Fax: \_\_\_\_\_ CEP: \_\_\_\_\_ Cidade: \_\_\_\_\_  
 UF: \_\_\_\_\_  
 E-mail \_\_\_\_\_  
 Banco..... Agência Bancaria ..... Conta Corrente nº .....

A  
 Prefeitura Municipal de Foz do Iguaçu  
 Diretoria de Licitações e Contrato  
**Pregão Eletrônico nº \_\_\_\_/2022**

Em atenção ao Pregão em epígrafe, apresentamos nossa proposta comercial para o fornecimento do objeto, conforme abaixo:

Item	Especificação	UN.	QTDE	Marca	PREÇO UNITÁRIO R\$	VALOR TOTAL R\$
1						
<b>TOTAL GERAL R\$</b>						

Condições de Pagamento:  
 Prazo de Entrega: 12 (doze) meses;  
 Validade da Proposta: 60 (sessenta) dias

Declaramos de que nos preços propostos encontra-se incluídos todos os tributos, impostos de quaisquer natureza, encargos sociais, e quaisquer outros ônus que porventura possam recair sobre o fornecimento do objeto da presente licitação.

Local, \_\_\_\_ de \_\_\_\_\_ de 2022.

Atenciosamente

\_\_\_\_\_  
 Representante Legal da Proponente  
 Nome.:RG.: CPF.:



# *Prefeitura do Município de Foz do Iguaçu*

**ESTADO DO PARANÁ**

## **ANEXO III**

### **DECLARAÇÃO ANTICORRUPÇÃO**

A  
 Prefeitura Municipal de Foz do Iguaçu  
 Departamento de Compras  
 Pregão Eletrônico nº \_\_\_\_/2022

A empresa \_\_\_\_\_, inscrita no CNPJ nº \_\_\_\_\_, por intermédio de seu representante legal o Sr \_\_\_\_\_, DECLARA, sob as penas da lei:

Que está ciente, conhece e entende os termos das leis anticorrupção brasileiras ou de quaisquer outras aplicáveis sobre o objeto do presente contrato, comprometendo-se a abster-se de qualquer atividade que constitua uma violação das disposições destas Regras Anticorrupção, por si e por seus administradores, diretores, funcionários e agentes, bem como seus sócios que venham a agir em seu nome.

Que se obriga a conduzir suas práticas comerciais, durante a consecução do presente Contrato, de forma ética e em conformidade com os preceitos legais aplicáveis.

Que na execução deste Contrato, nem a empresa nem qualquer de seus diretores, empregados, agentes ou sócios agindo em seu nome, devem dar, oferecer, pagar, prometer pagar, ou autorizar o pagamento de, direta ou indiretamente, qualquer dinheiro ou qualquer coisa de valor a qualquer autoridade governamental, consultores, representantes, parceiros, ou quaisquer terceiros, com a finalidade de influenciar qualquer ato ou decisão do agente ou do governo, ou para assegurar qualquer vantagem indevida, ou direcionar negócios para, qualquer pessoa, e que violem as Regras Anticorrupção.

A empresa, por si e por seus administradores, diretores, empregados, agentes, proprietários e acionistas que atuam em seu nome, concorda que contratada ou sua cliente final terão o direito de realizar procedimento de auditoria para certificar-se da conformidade contínua com as declarações e garantias dadas neste ato, mediante notificação prévia, e que deve cooperar plenamente em qualquer auditoria realizada nos termos desta Declaração.

Declara neste ato que: (a) não violou, viola ou violará as Regras Anticorrupção; (b) tem ciência que qualquer atividade que viole as Regras Anticorrupção é proibida e que conhece as consequências possíveis de tal violação, inclusive a possibilidade de rescisão motivada imediata do presente contratual, independentemente de qualquer notificação, observadas as penalidades devidas.

Por ser verdade, firmamos a presente.

Local, ..... de ..... 2022.

\_\_\_\_\_  
 Nome e carimbo do  
 representante legal da empresa



# Prefeitura do Município de Foz do Iguaçu

## ESTADO DO PARANÁ

### ANEXO IV - MINUTA DE CONTRATO

O MUNICÍPIO DE FOZ DO IGUAÇU, Estado do Paraná, pessoa jurídica de direito público interno, com sede à Praça Getúlio Vargas, nº 280, inscrita sob o CNPJ/MF nº 76.206.606/0001-40, neste ato representado pelo Prefeito, Sr. ...., a seguir denominado CONTRATANTE e, de outro lado, ....., pessoa jurídica, inscrita no CNPJ/MF sob o nº ....., com sede à ....., nº ..... – cidade ....., neste ato representado pelo Sr. ...., brasileiro, casado, portador da Cédula de Identidade nº ..... e do CPF nº ....., residente e domiciliado nesta cidade, a seguir denominada CONTRATADA, têm entre si justo e contratada o constante nas cláusulas a seguir enumeradas:

#### CLÁUSULA PRIMEIRA - DO OBJETO

O objeto do presente contrato é a \_\_\_\_\_, conforme especificações constantes nos **itens** do Anexo I - Termo de Referência e do Pregão Eletrônico nº \_\_\_\_/2022.

#### CLÁUSULA SEGUNDA - DA CONTRATAÇÃO

Ficam integrados a este Contrato, independente de transcrição, os seguintes documentos cujos teores são de conhecimento da CONTRATADA: atos convocatório, Edital de Pregão Eletrônico n.º \_\_\_\_/2022 com todos os seus anexos, especificações, proposta da proponente vencedora, parecer de julgamento e legislação pertinente à espécie.

##### **Parágrafo Primeiro**

Será incorporada a este contrato, mediante Termos Aditivos, qualquer modificação que venha a ser necessária durante a sua vigência, decorrente das obrigações assumidas pela CONTRATADA, alterações no objeto, especificações, prazos ou normas gerais de serviços da CONTRATANTE.

##### **Parágrafo Segundo**

A assinatura do presente contrato indica que a CONTRATADA possui plena ciência de seu conteúdo, bem como dos demais documentos vinculados ao presente, sujeitando-se às normas da Lei 8.666/93 e a totalidade das cláusulas contratuais aqui estabelecidas.

#### CLÁUSULA TERCEIRA - DO VALOR

O CONTRATANTE pagará à CONTRATADA pelo fornecimento do **Lote** nº....., objeto deste contrato o valor total de R\$ ..... (.....) daqui por diante denominado “Valor Contratual”, que serão empenhados à conta da dotação:

070406182003020514490523.515 – Fundo de Reequipamento de Bombeiros – FUNREBOM

#### CLÁUSULA QUARTA - DA FORMA DE PAGAMENTO

- O pagamento será efetuado 30 (trinta) dias, após a entrega, mediante apresentação de nota fiscal, devidamente certificada pelo órgão requisitante, vedada a antecipação do pagamento.



# *Prefeitura do Município de Foz do Iguaçu*

## **ESTADO DO PARANÁ**

- b) A Nota Fiscal/Fatura que for apresentada com erro será devolvida ao fornecedor/prestador, para retificação ou substituição, sendo que os trâmites para o pagamento reiniciarão a partir da data de sua reapresentação.
- c) Para o recebimento dos pagamentos devidos, a empresa deverá apresentar à Secretaria Municipal da Fazenda, os seguintes documentos para comprovação da regularidade fiscal:
  - d1) Prova de regularidade relativa a Tributos Federais e à Dívida Ativa da União, emitida conforme Portaria Conjunta **PGFN/FRB** nº.03/2007;
  - d2) Prova de regularidade para com a Fazenda Estadual, mediante apresentação de Certidão Negativa de Débitos e Tributos Estaduais para participar de licitação junto a órgãos públicos, expedida pela Secretaria de Estado da Fazenda, do domicílio ou sede da proponente;
  - d3) Prova de regularidade para com a Fazenda Municipal, mediante apresentação de Certidão Negativa de Tributos Municipais, expedida pela Secretaria Municipal da Fazenda, do domicílio ou sede da proponente;
  - d4) Prova de regularidade relativa à Seguridade Social (INSS), demonstrando situação regular no cumprimento dos encargos sociais instituídos por lei;
  - d5) Prova de regularidade relativa ao FGTS, demonstrando situação regular no cumprimento dos encargos sociais instituídos por lei;
  - d6) Prova de regularidade junto a Justiça do Trabalho (Certidão Negativa de Débitos Trabalhistas - **CNDT**), demonstrando a situação regular no cumprimento dos encargos trabalhistas instituídos por lei.

### ***Parágrafo Primeiro***

O CNPJ/MF constante da Nota Fiscal deverá ser o mesmo indicado na proposta, sob pena de não ser efetuado o pagamento.

### ***Parágrafo Segundo***

Nenhum pagamento será efetuado enquanto pendente de liquidação qualquer obrigação financeira que tenha sido imposta à CONTRATADA pela CONTRATANTE, em decorrência de penalidade ou inadimplência. Nos termos da legislação vigente.

## **CLÁUSULA QUINTA - DO PRAZO DE DURAÇÃO**

O prazo de duração do Contrato é de 06 (seis) meses, e começará a fluir a partir da data de sua assinatura.

## **CLÁUSULA SEXTA - DAS OBRIGAÇÕES DA CONTRATADA**

A CONTRATADA obriga-se a) Fornecer o objeto deste contrato, conforme especificado no **item nº .....** e no anexo I – Termo de Referência; especificação e na proposta de Preço, que seguem anexo e passam a fazer parte integrante do presente;

### ***Parágrafo Primeiro***



# Prefeitura do Município de Foz do Iguaçu

## ESTADO DO PARANÁ

Os documentos exigidos neste contrato deverão ser apresentados no original, em cópia autenticada por cartório ou por publicação em órgão da imprensa oficial. A autenticação poderá ser feita, ainda, mediante cotejo da cópia com o original, por funcionário do CONTRATANTE devidamente identificado.

### **Parágrafo Segundo**

Se a CONTRATADA estiver desobrigada da apresentação de quaisquer documentos solicitados nesta cláusula deverá comprovar esta condição por meio de certificado expedido por órgão competente ou legislação em vigor, na forma exigida no parágrafo primeiro.

### **Parágrafo Terceiro**

A CONTRATADA estará dispensada de apresentar os documentos de que trata esta cláusula, caso seja possível, ao CONTRATANTE, verificar a regularidade da situação da CONTRATADA por meio de consulta on-line.

## **CLÁUSULA SÉTIMA - DA FISCALIZAÇÃO**

Fica responsável pela fiscalização do presente instrumento contratual a militar 1º Tenente Ana Paula Bueno Hansen Parise e pela gestão o militar Major Edson Leonel Rodrigues.

## **CLÁUSULA OITAVA - DA CESSÃO DO CONTRATO E SUBCONTRATAÇÃO**

A CONTRATADA não poderá ceder o presente Contrato a nenhuma pessoa física ou jurídica, sem autorização prévia, por escrito, da CONTRATANTE.

## **CLÁUSULA NONA – DAS PENALIDADES**

No termo de contrato serão cominadas as penalidades, sem prejuízo da ação civil ou criminal que couber, conforme constante no item 14 do edital;

## **CLÁUSULA DÉCIMA- DA APLICAÇÃO DAS MULTAS**

Quando da aplicação de multas, a CONTRATANTE notificará à CONTRATADA que terá prazo de 10 (dez) dias para recolher à Tesouraria da CONTRATANTE a importância correspondente, sob pena de incorrer em outras sanções cabíveis.

## **CLÁUSULA DÉCIMA PRIMEIRA - DO PRAZO DE FORNECIMENTO DE BEM (NS) E PRORROGAÇÃO**

A CONTRATADA obriga-se a entregar à CONTRATANTE os bens objeto **item n.º.....** do contrato, conforme o especificado no **item .....** e no Anexo I – Termo de referência e cronograma, do Edital de Pregão Eletrônico nº ...../2022.

### **Parágrafo Primeiro**

Ficando a CONTRATADA temporariamente impossibilitada, total ou parcialmente, de cumprir seus deveres e responsabilidades relativos aos fornecimentos contratados, deverá esta comunicar e justificar o fato, por escrito, no prazo de 48 (*quarenta e oito*) horas, para que, a contratante tome as providências cabíveis, inclusive no que diz respeito à aceitação ou não do alegado.



# *Prefeitura do Município de Foz do Iguaçu*

## **ESTADO DO PARANÁ**

### **Parágrafo segundo**

Enquanto perdurar o impedimento a CONTRATANTE se reserva o direito de contratar o fornecimento do(s) bem(ns) com outro fornecedor, desde que respeitadas as condições desta licitação, não cabendo direito à CONTRATADA de formular qualquer reivindicação, pleito ou reclamação.

### **CLÁUSULA DÉCIMA SEGUNDA – DA GARANTIA**

A CONTRATADA apresentará ao CONTRATANTE garantia integral contra qualquer defeito de fabricação do bem, incluindo avarias no transporte até o local de entrega, mesmo após ocorrida sua aceitação/aprovação pelo CONTRATANTE.

#### **Parágrafo Primeiro**

A aceitação do bem inspecionado não isenta a CONTRATADA da responsabilidade quanto ao cumprimento dos termos de garantia do(s) bem(ns).

#### **Parágrafo Segundo**

Os materiais entregues com eventuais defeitos de confecção, fabricação ou apresentar adulteração de qualidade, ou sofrer eventual alteração em suas características, no prazo de sua garantia, desde que não causada por inconveniência no armazenamento, caso fortuito, negligência ou por terceiros, deverá ser substituído, conforme prazo constante do edital.

### **CLÁUSULA DÉCIMA TERCEIRA – INEXECUÇÃO DO OBJETO**

Pela inexecução total ou parcial do contrato, a Administração poderá aplicar à CONTRATADA, as seguintes sanções:

- I - advertência;
- II - multa, na forma prevista no instrumento convocatório;
- III - impedimento de contratar com a Administração, por prazo não superior a 2 (*dois*) anos;
- IV - declaração de inidoneidade para licitar ou contratar com a Administração Pública enquanto perdurarem os motivos determinantes da punição ou até que seja promovida a reabilitação perante a própria autoridade que aplicou a penalidade, que será concedida sempre que o contratado ressarcir a Administração pelos prejuízos resultantes e após decorrido o prazo da sanção aplicada com base no inciso anterior.

### **CLÁUSULA DÉCIMA QUARTA - DA RESCISÃO**

A CONTRATANTE se reserva o direito de rescindir o Contrato independentemente de interpelação judicial ou extrajudicial, sem que à CONTRATADA caiba o direito de indenização de qualquer espécie, nos seguintes casos: (a) quando a CONTRATADA falir, entrar em concordata ou for dissolvida; (b) quando a CONTRATADA transferir no todo ou em parte, o Contrato sem a prévia anuência da CONTRATANTE.

#### **Parágrafo Primeiro**

A rescisão do contrato na mesma forma prevista no *caput*, ocorrerá nas seguintes hipóteses:

- I – por ato unilateral escrito da Administração, nos casos enumerados nos incisos I a XII e XVII do artigo 78 da Lei 8.666/93.
- II – amigável, por acordo entre as partes, reduzida a termo no processo da licitação, desde que haja conveniência para a Administração;
- III –judicial, nos termos da legislação;





# *Prefeitura do Município de Foz do Iguaçu*

## **ESTADO DO PARANÁ**

### **Parágrafo Segundo**

A rescisão de que trata o inciso I do parágrafo anterior, sem prejuízo das sanções previstas na Lei 8.666/93, acarretará as seguintes conseqüências:

I – assunção imediata do objeto do contrato, no estado e local em que se encontrar, por ato próprio da Administração;

II – retenção dos créditos decorrentes do contrato até o limite dos prejuízos causados à Administração.

### **Parágrafo Terceiro**

Declarada a rescisão do Contrato, a CONTRATADA se obriga, expressamente, como ora o faz, a entregar o objeto deste contrato inteiramente desembaraçado, não criando dificuldades de qualquer natureza.

### **CLÁUSULA DÉCIMA QUINTA - DOS CASOS OMISSOS**

Os casos omissos e o que se tornar controvertido em face das presentes cláusulas contratuais, serão resolvidos administrativamente entre as partes, de acordo com a legislação pertinente.

### **CLÁUSULA DÉCIMA SEXTA - DO FORO**

As partes contratantes ficam obrigadas a responder pelo cumprimento deste termo, perante o Foro da Comarca de Foz do Iguaçu, Estado do Paraná, não obstante qualquer mudança de domicílio da CONTRATADA que, em razão disso, é obrigada a manter um representante com plenos poderes para receber notificação, citação inicial e outras medidas em direito permitidas.

Justas e contratadas, firmam as partes este instrumento, em 3 (*três*) vias de igual teor, a fim de que produza seus efeitos legais.

Foz do Iguaçu-Pr, .... de ..... de 2022.

Francisco Lacerda Brasileiro  
**Prefeito Municipal**

Contratada



# Prefeitura do Município de Foz do Iguaçu

## ESTADO DO PARANÁ

### Anexo V - Decreto Municipal

#### DECRETO Nº 30.699, DE 26 DE SETEMBRO DE 2022.

Regulamenta a margem de preferência para microempresas, empresas de pequeno porte e microempreendedores individuais sediados localmente nas contratações públicas de bens, serviços e obras no âmbito da Administração Pública Municipal.

O Prefeito Municipal de Foz do Iguaçu, Estado do Paraná, no uso das atribuições legais que lhe são conferidas pelo art. 86 da Lei Orgânica do Município;

CONSIDERANDO as disposições dos arts. 42 a 45 e 47 a 49, da Lei Complementar Federal nº 123, de 14 de dezembro de 2006;

CONSIDERANDO a Lei Complementar Municipal nº 369 de 16 de março de 2022, que acrescentou os arts. 50-A, 50-B, 50-C, 50-D e 50-E à Lei Complementar nº 229, de 23 de dezembro de 2014;

CONSIDERANDO ao solicitado nos Memorandos Internos nºs 44284, de 26 de agosto de 2022 e 49826, de 22 de setembro de 2022, emitidos pela Diretoria de Licitações e Contratos, subordinada à Secretaria Municipal da Administração;

#### DECRETA:

**Art. 1º** Nas contratações públicas de bens, serviços e obras, deverá ser concedida prioridade de contratação para microempresas, empresas de pequeno porte e microempreendedores individuais – MEI sediados localmente, nos termos do disposto neste Decreto, com objetivo de:

- I - promover o desenvolvimento econômico e social no âmbito local; e
- II - ampliar a eficiência das políticas públicas.

§ 1º Subordinam-se ao disposto neste Decreto, além dos órgãos da Administração Pública Municipal direta, fundos especiais, autarquias e fundações públicas e as demais entidades controladas direta ou indiretamente pelo Município.

§ 2º Para efeitos deste Decreto, considera-se:

I - âmbito local: limites geográficos do Município onde será executado o objeto da contratação;

II - microempreendedores individuais – MEI, microempresas e empresas de pequeno porte: os beneficiados pela Lei Complementar Federal nº 123, de 14 de dezembro de 2006, nos termos do inciso I do *caput* do art. 13. .../Decreto nº 30.699 – fl. 02

**Art. 2º** Nas licitações será assegurada a prioridade de contratação das microempresas, empresas de pequeno porte e microempreendedores individuais – MEI, sediadas localmente, mediante a concessão de margem de preferência de até 10% (dez por cento) sobre o melhor preço válido, nos seguintes termos:



# Prefeitura do Município de Foz do Iguaçu

## ESTADO DO PARANÁ

I - existência de no mínimo 3 (três) fornecedores competitivos enquadrados como microempresas ou empresas de pequeno porte sediados localmente e capazes de cumprir as exigências estabelecidas no instrumento convocatório;

II - a microempresa ou empresa de pequeno porte tenha efetivamente participado do certame e ofertado durante o procedimento licitatório preço dentro da margem de preferência estabelecida neste Decreto;

III - o preço ofertado dentro da margem de preferência deverá ser compatível com a realidade do mercado e não veda o dever do agente de contratação, comissão de licitação ou pregoeiro de negociar em busca da melhor proposta para a Administração.

**Art. 3º** Para a aplicação do benefício de que trata este Decreto, os critérios e justificativas para a sua adoção deverão estar previstos em Estudo Técnico Preliminar e no instrumento convocatório.

§ 1º A cotação de preços para formulação do valor de referência da licitação deverá ser auferida com cautela, mediante formação de cesta de preços, devendo ser evitada a realização da estimativa com base unicamente em orçamentos com potenciais interessados na licitação sediados localmente.

§ 2º Quando não houver possibilidade de atendimento do disposto no art. 2º, em decorrência da natureza do produto, a inexistência na região de, pelo menos, 3 (três) fornecedores considerados de pequeno porte, exigência de qualidade específica, risco de fornecimento considerado alto ou qualquer outro aspecto impeditivo da participação de microempresas ou empresas de pequeno porte, essa circunstância deverá, obrigatoriamente, ser justificada no processo.

**Art. 4º** A margem de preferência obedecerá aos seguintes critérios:

I - nas contratações de bens, serviços e obras comuns de até R\$ 80.000,00 (oitenta mil reais) por item/grupo, a margem de preferência será de 10% (dez por cento) do melhor preço válido por item/grupo;

II - nas contratações de bens, serviços e obras comuns de R\$ 80.001,00 (oitenta mil e um reais) até R\$ 1.300.000,00 (um milhão e trezentos mil reais) por item/grupo, a margem de preferência será de 7% (sete por cento) do melhor preço válido por item/grupo;

.../Decreto nº 30.699 – fl. 03

III - nas contratações de bens, serviços e obras comuns de R\$ 1.300.001,00 (um milhão, trezentos mil e um reais), até R\$ 3.660.000,00 (três milhões seiscentos e sessenta mil reais) por item/grupo, a margem de preferência será de 5% (cinco por cento) do melhor preço válido por item/grupo;

IV - nas contratações de bens, serviços e obras comuns de R\$ 3.660.001,00 (três milhões seiscentos e sessenta mil e um reais) até R\$ 4.800.000,00 (quatro milhões e oitocentos mil reais) por item/grupo, a margem de preferência será de 1% (um por cento) do melhor preço válido por item/grupo;

V - nas contratações de bens, serviços e obras comuns acima de R\$ 4.800.001,00 (quatro milhões e oitocentos mil e um reais) não haverá margem de preferência.

§ 1º Será considerado, para efeitos dos limites de valor estabelecidos neste artigo, cada item separadamente ou, nas licitações por preço global, o valor estimado para o grupo ou lote da licitação que deve ser considerado como um único item, devendo sempre observar os valores individualmente aplicando a margem de preferência aos itens ou grupos que não excederem os valores previstos neste artigo.

§ 2º Não será aplicada a margem de preferência que resulte em preço acima do valor máximo de referência estabelecido em Edital.



# Prefeitura do Município de Foz do Iguaçu

## ESTADO DO PARANÁ

§ 3º A obtenção de benefícios a que se refere o caput deste artigo fica limitada às microempresas e as empresas de pequeno porte que, no ano-calendário de realização da licitação, ainda não tenham celebrado contratos com a Administração Pública cujos valores somados extrapolam a receita bruta máxima admitida para fins de enquadramento como empresa de pequeno porte, devendo o órgão ou entidade exigir do licitante declaração de observância desse limite na licitação.

§ 4º O licitante é responsável por solicitar seu desenquadramento da condição de microempresa ou empresa de pequeno porte quando houver ultrapassado o limite de faturamento estabelecido no art. 3º da Lei Complementar nº 123, de 2006, no ano fiscal anterior, sob pena de ser declarado inidôneo para licitar e contratar com a administração pública, sem prejuízo das demais sanções, caso usufrua ou tente usufruir indevidamente dos benefícios previstos neste Decreto.

**Art. 5º** A preferência de que trata este Decreto será concedida da seguinte forma:

I - O preço válido nas licitações da modalidade pregão serão os obtidos após a realização da fase de lances, ocasião em que a microempresa ou a empresa de pequeno porte local melhor classificada será convocada para apresentar sua proposta no prazo estabelecido no instrumento convocatório, sob pena de preclusão.

.../Decreto nº 30.699 – fl. 04

II - Não ocorrendo a contratação da microempresa ou empresa de pequeno porte, na forma do inciso I, serão convocadas as remanescentes que porventura se enquadrem na situação de prioridade, na ordem classificatória, para o exercício do mesmo direito.

III - Nas demais modalidades de licitação, no caso de equivalência dos valores apresentados pelas microempresas e empresas de pequeno porte sediadas localmente, será realizado sorteio entre elas para que se identifique aquela que será convocada para apresentar sua proposta, no prazo previsto no instrumento convocatório.

IV - Nas licitações com exigência de subcontratação, a prioridade de contratação prevista neste inciso somente será aplicada se o licitante for microempresa ou empresa de pequeno porte sediada [localmente ou for um consórcio ou uma sociedade](#) de propósito específico formada exclusivamente por microempresas e empresas de pequeno porte sediadas localmente.

**Art. 6º** Não se aplica o disposto nos art. 1º ao art. 5º deste Decreto quando:

I - a melhor classificada na licitação já for microempresa ou empresa de pequeno porte sediada localmente;

II - não houver o mínimo de três fornecedores competitivos enquadrados como microempresas ou empresas de pequeno porte sediadas local ou regionalmente e capazes de cumprir as exigências estabelecidas no instrumento convocatório;

III - o tratamento diferenciado e simplificado para as microempresas e as empresas de pequeno porte não for vantajoso para a administração pública ou representar prejuízo ao conjunto ou ao complexo do objeto a ser contratado, justificadamente;

IV - a licitação for dispensável ou inexigível, nos termos dos arts. 24 e 25 da Lei Federal nº [8.666](#), de 21 de junho de 1993, excetuadas as dispensas tratadas pelos incisos I e II do caput do referido art. 24, nas quais a compra deverá ser feita preferencialmente por microempresas e empresas de pequeno porte, observados, no que couber os incisos I, II e IV do caput deste artigo;

V - a prioridade de contratação não for capaz de alcançar, justificadamente, pelo menos um dos objetivos previstos no art. 1º deste Decreto.



# *Prefeitura do Município de Foz do Iguaçu*

## **ESTADO DO PARANÁ**

**Parágrafo único.** Para o disposto no inciso III do *caput* deste artigo considera-se não vantajosa a contratação quando:

I - resultar em preço superior ao valor estabelecido como referência;

II - causar grandes transtornos operacionais para o órgão ou entidade contratante, justificadamente;

.../Decreto nº 30.699 – fl. 05

III - a natureza do bem, serviço ou obra for incompatível com a aplicação dos benefícios.

**Art. 7º** Não se aplica o disposto neste Decreto aos processos com instrumentos convocatórios publicados antes da data de sua entrada em vigor.

**Art. 8º** Este Decreto entra em vigor na data de sua publicação.

Gabinete do Prefeito Municipal de Foz do Iguaçu, Estado do Paraná, em 26 de setembro de 2022.

Francisco Lacerda Brasileiro  
**Prefeito Municipal**

Eliane Davilla Sávio  
**Secretária Municipal da Administração – Interina**

# PROTOCOLO DE ASSINATURA(S)

Tipo: **EDITAL**

Número: **182/2022**

Assunto: **EDITAL DE PREGÃO ELETRÔNICO Nº 182/2022**

O documento acima foi proposto para assinatura eletrônica na plataforma **SID** de assinaturas.

Para verificar as assinaturas clique no link:

<https://sistemas.pmfi.pr.gov.br/rp/sidpublico/verificar?codigo=930d1000-f30e-47b3-b466-ff7a19f289bd&cpf=64806103934>

e utilize o código abaixo para verificar se este documento é válido.

**Código para verificação:**

**930d1000-f30e-47b3-b466-ff7a19f289bd**

**Hash do Documento**

**A38984ECF93A4F4E724031B0AA12DB23893A902C16F7CEF1C3F0016AF63CB3B5**

**Anexos**

9 - PARECER PGM Nº 1.252-2022.pdf - **5d5125cb-6c0b-4fbd-a6a9-9decb0c2c6b3**

EDITAL PE 182-2022.pdf - **1f3e5580-c1e8-489e-be66-5ca167d90e0a**

O(s) nome(s) indicado(s) para assinatura, bem como seu(s) status em 06/10/2022 é(são) :

Nilton Aparecido Bobato (Signatário) - CPF: \*\*\*06103934\*\* em 06/10/2022 12:10:39 - **OK**

Tipo: Assinatura Digital



**A ASSINATURA ELETRÔNICA DESTE DOCUMENTO ESTÁ AMPARADA PELO:**

DECRETO Nº 28.900, DE 20 DE JANEIRO DE 2021.

LEI Nº 4536 , DE 4 DE SETEMBRO DE 2017.

Autoriza a utilização do meio eletrônico para a gestão dos processos administrativos e de documentos de arquivo , produzidos nos termos das Leis nºs 3.971, de 17 de abril de 2012 e 4.057, de 19 de dezembro de 2012, no âmbito dos órgãos da Administração Pública Direta, Autárquica e Fundacional do Município de Foz do Iguaçu.