



Prefeitura do Município de Foz do Iguaçu

ESTADO DO PARANÁ

EDITAL DE PREGÃO ELETRÔNICO N° 215/2022

PROCESSO ADMINISTRATIVO N° 38645/2022

DATA DA REALIZAÇÃO: 16/12/2022

HORÁRIO DE INÍCIO DA DISPUTA: 08h30

Licitação com itens exclusivos para Microempresas - ME e Empresas de Pequeno Porte –EPP.

Será concedido tratamento favorecido para as microempresas e empresas de pequeno porte, para, nos limites previstos da Lei Complementar n° 123, de 2006.

O **MUNICÍPIO DE FOZ DO IGUAÇU**, Estado do Paraná, inscrito no CNPJ sob n.º 76.206.606/0001-40, através da Secretaria de Administração, Diretoria de Licitações e Contratos, sediada na Praça Getúlio Vargas n° 280 – centro – Foz do Iguaçu, por intermédio do Excelentíssimo Prefeito Municipal, Francisco Lacerda Brasileiro, torna pública a realização de procedimento de licitação, na modalidade **PREGÃO ELETRÔNICO**, do tipo **MENOR PREÇO POR ITEM E POR GRUPOS DE ITENS**, objetivando a

Aquisição de móveis planejados, cadeiras, persianas e demais equipamentos para equipar a Secretaria Municipal de Turismo e Projetos Estratégicos e para o Conselho Municipal de Turismo de Foz do Iguaçu, ambos localizados na Avenida das Cataratas, 2.330, no bairro Vila Yolanda, conforme especificações técnicas, quantitativos e condições do edital e seus anexos.

EDITAL DE PREGÃO ELETRÔNICO N° 215/2022

PROCESSO LICITATÓRIO N° 38645/2022

DATA DA REALIZAÇÃO: 16/12/2022 às 08h30

HORÁRIO DE INÍCIO DA DISPUTA: 08h30

UASG: 987563 – PREFEITURA MUNICIPAL DE FOZ DO IGUAÇU/PR

Local da Sessão Pública: www.gov.br/compras/pt-br

O valor máximo total da presente licitação é de **R\$ 82.596,05 (oitenta e dois mil, quinhentos e noventa e seis reais e cinco centavos).**

ENDEREÇO E TELEFONE:



Prefeitura do Município de Foz do Iguaçu

ESTADO DO PARANÁ

PREGOEIRO: Marcos Antonio Vettorello

Fone: (45) 2105-1344 – marcos.mav@pmfi.pr.gov.br

O(s) nome(s) indicado(s) para assinatura:

Nilton Aparecido Bobato – **Secretário Municipal da Administração**



Prefeitura do Município de Foz do Iguaçu

ESTADO DO PARANÁ

EDITAL DE PREGÃO ELETRÔNICO Nº 215/2022

PROCESSO ADMINISTRATIVO Nº 38645/2022

DATA DA REALIZAÇÃO: 16/12/2022

HORÁRIO DE INÍCIO DA DISPUTA: 08h30

Licitação com itens exclusivos para Microempresas - ME e Empresas de Pequeno Porte –EPP.

Será concedido tratamento favorecido para as microempresas e empresas de pequeno porte, para, nos limites previstos da Lei Complementar nº 123, de 2006.

Aplica-se a este Pregão, nos itens/grupos exclusivos para microempresa e empresa de pequeno e nos itens/grupos com cotas reservadas para microempresa e empresa de pequeno, o disposto no Decreto Municipal nº 30.699 de 26 de setembro de 2022 e na LC 369/2022, que estabelece prioridade de contratação para empresas sediadas localmente, de acordo com os seguintes termos:

Nas licitações será assegurada a prioridade de contratação das microempresas, empresas de pequeno porte e microempreendedores individuais – MEI, sediadas localmente, mediante a concessão de margem de preferência de até 10% (dez por cento) sobre o melhor preço válido, nos seguintes termos: I - existência de no mínimo 3 (três) fornecedores competitivos enquadrados como microempresas ou empresas de pequeno porte sediados localmente e capazes de cumprir as exigências estabelecidas no instrumento convocatório; II - a microempresa ou empresa de pequeno porte tenha efetivamente participado do certame e ofertado durante o procedimento licitatório preço dentro da margem de preferência estabelecida neste Decreto; III - o preço ofertado dentro da margem de preferência deverá ser compatível com a realidade do mercado e não veda o dever do agente de contratação, comissão de licitação ou pregoeiro de negociar em busca da melhor proposta para a Administração.

Considerando o valor de referência do edital, será concedida margem de preferência às licitantes localizados no Município de Foz do Iguaçu, nos percentuais na forma do art. 4º, incisos I a V, conforme Decreto Municipal nº 30.699/2022 e LC 369/2022.

Para comprovação da sede local e aplicação da margem de preferência, previsto no Decreto Municipal nº 30.699/2022 e na LC 369/2022, encerrada a sessão de lances, poderá o(a) pregoeiro(a) solicitar que o licitante encaminhe documentos comprobatórios via e-mail, após notificação via chat no compras.gov ou poderá solicitar que os documentos comprobatórios sejam juntado no momento da convocação do anexo, junto com a proposta final readequada.

O **MUNICÍPIO DE FOZ DO IGUAÇU**, Estado do Paraná, inscrito no CNPJ sob n.º 76.206.606/0001-40, através da Secretaria de Administração, Diretoria de Licitações e Contratos, sediada na Praça Getúlio Vargas nº 280 – centro – Foz do Iguaçu, por intermédio do Excelentíssimo Prefeito Municipal, Francisco Lacerda Brasileiro, torna pública a realização de procedimento de licitação, na modalidade **PREGÃO ELETRÔNICO**, do tipo **MENOR PREÇO POR ITEM E POR GRUPOS DE ITENS**, objetivando a Aquisição de móveis planejados, cadeiras, persianas e demais equipamentos para equipar a Secretaria Municipal de Turismo e Projetos Estratégicos e para o Conselho Municipal de Turismo de Foz do Iguaçu, ambos localizados na Avenida das Cataratas, 2.330, no bairro Vila Yolanda, conforme especificações técnicas, quantitativos e condições do edital e seus anexos.



Prefeitura do Município de Foz do Iguaçu

ESTADO DO PARANÁ

EDITAL DE PREGÃO ELETRÔNICO Nº 215/2022

PROCESSO LICITATÓRIO Nº 38645/2022

DATA DA REALIZAÇÃO: 16/12/2022 às 08h30

HORÁRIO DE INÍCIO DA DISPUTA: 08h30

UASG: 987563 – PREFEITURA MUNICIPAL DE FOZ DO IGUAÇU/PR

Local da Sessão Pública: www.gov.br/compras/pt-br

O valor máximo total da presente licitação é de **R\$ 82.596,05 (oitenta e dois mil, quinhentos e noventa e seis reais e cinco centavos).**

ENDEREÇO E TELEFONE:

PREGOEIRO: Marcos Antonio Vettorello

Fone: (45) 2105-1344 – marcos.mav@pmfi.pr.gov.br

Horário de expediente: das 07h30 às 13h30.

Praça Getulio Vargas, nº 280 – Foz do Iguaçu – PR.

Acesso identificado no link – www.gov.br/compras/pt-br

O certame deverá ser processado e julgado em conformidade com as disposições deste Edital e seus Anexos, e será regido pela Lei Federal N.º 10.520, de 17/07/2002, Decreto Federal nº 10.024, de 20 de setembro de 2019, Decreto Municipal nº 18.718 de 26 de fevereiro de 2009, com aplicação subsidiária da Lei Federal N.º 8.666/93 e suas alterações, Lei Complementar nº 123/2006 e suas alterações, em especial, da Lei Complementar nº 147/2014 com as alterações posteriores, além das demais disposições legais aplicáveis.

É Pregoeiro, deste Município Marcos Antonio Vettorello, designado pela Portaria nº 73.995/2022 de 25 de abril de 2022, publicada no Diário Oficial do Município de Foz do Iguaçu, edição nº 4.392/2022.

ANEXOS INTEGRANTES DO EDITAL:

Integram este Edital, como se nele estivessem transcritos, os anexos abaixo relacionados, dispostos na seguinte ordem:

- Anexo I – Termo de Referência;
- Anexo II – Itens da licitação;
- Anexo III – Projetos técnicos de observância obrigatória para a entrega dos objetos do grupo 1;
- Anexo IV – Decreto Municipal nº 30.699/2022;
- Modelo I – Modelo de Proposta Comercial.

Todas as declarações exigidas serão retiradas diretamente pelo sistema www.gov.br/compras/pt-br.

1. DAS DISPOSIÇÕES E RECOMENDAÇÕES PRELIMINARES

1.1. O Pregão Eletrônico será realizado em sessão pública, por meio da **INTERNET**, mediante condições de segurança – criptografia e autenticação – em todas as suas fases.



Prefeitura do Município de Foz do Iguaçu

ESTADO DO PARANÁ

- 1.2. Os trabalhos serão conduzidos por funcionário(a) da Prefeitura do Município de Foz do Iguaçu, denominado Pregoeiro(a), mediante a inserção e monitoramento de dados gerados ou transferidos para o Órgão Provedor do Sistema, através do site www.gov.br/compras/pt-br.
- 1.3. Por determinação da lei Complementar nº 147/2014, que alterou a Lei Complementar nº 123/2006, itens que apresentem seu valor máximo até R\$ 80.000,00 (oitenta mil reais), somente as Microempresas e as Empresas de Pequeno Porte poderão concorrer neste Pregão Eletrônico.
- 1.4. **Considerando o valor de referência do edital, será concedida margem de preferência aos licitantes localizados no Município de Foz do Iguaçu, nos percentuais previstos na forma do art. 4º, incisos I a V, conforme Decreto Municipal nº 30.699/2022.**
 - 1.4.1. Para comprovação da sede local e aplicação da margem de preferência, previsto no Decreto Municipal nº 30.699/2022, encerrada a sessão de lances, a empresa licitante deverá enviar e-mail ao(a) Pregoeiro(a) dentro do prazo de 30 (trinta) minutos, após notificação via chat no Compras.gov.

2. DO OBJETO

- 2.1. Constitui objeto deste Pregão a Aquisição de móveis planejados, cadeiras, persianas e demais equipamentos para equipar a Secretaria Municipal de Turismo e Projetos Estratégicos e para o Conselho Municipal de Turismo de Foz do Iguaçu, ambos localizados na Avenida das Cataratas, 2.330, no bairro Vila Yolanda, conforme especificações técnicas, quantitativos e condições do edital e seus anexos.
- 2.2. Edital e seus Anexos poderão ser obtidos através da Internet pelos endereços eletrônicos: www.gov.br/compras/pt-br e www.pmfi.pr.gov.br.
- 2.3. A licitação será dividida em item e grupos de itens, conforme tabela do ANEXO I do Edital, facultando-se ao licitante a participação em quantos grupos ou item for de seu interesse.
- 2.4. **Havendo divergências entre a descrição do objeto constante no Edital e a descrição do objeto constante no SITE COMPRASNET, "SIASG" OU NOTA DE EMPENHO, prevalecerá, sempre, a descrição deste Edital.**
- 2.5. As informações administrativas relativas a este Edital poderão ser obtidas junto ao Setor de Licitações pelo telefone nº (45) 2105-1344.
- 2.6. As questões estritamente técnicas referentes ao objeto licitado serão prestadas pela Secretaria Municipal de Turismo, telefone nº (45) 2105-6112.

3. DOS PEDIDOS DE ESCLARECIMENTO E DAS IMPUGNAÇÕES

- 3.1. Os pedidos de esclarecimentos referentes a este Edital deverão ser encaminhados ao Pregoeiro até 3 (três) dias úteis anteriores à data fixada para abertura da sessão pública, exclusivamente pelo e-mail marcos.mav@pmfi.pr.gov.br.



Prefeitura do Município de Foz de Iguaçu

ESTADO DO PARANÁ

- 3.2. Qualquer pessoa poderá impugnar os termos deste Edital, até 3 (três) dias úteis anteriores à data fixada para abertura da sessão pública, por meio do envio da petição ao Pregoeiro, exclusivamente pelo e-mail marcos.mav@pmfi.pr.gov.br
- 3.3. O(A) Pregoeiro(a) responderá aos pedidos de esclarecimentos e impugnações no prazo de 02 (dois) dias úteis, contados da data de recebimento do pedido, e poderá requisitar subsídios formais aos responsáveis pela elaboração do edital e dos anexos. As respostas serão inseridas no sistema eletrônico www.gov.br/compras/pt-br para conhecimento de todos os interessados.
- 3.4. As impugnações e pedidos de esclarecimentos não suspendem os prazos previstos no certame.
- 3.5. A concessão de efeito suspensivo à impugnação é medida excepcional e deverá ser motivada pelo(a) Pregoeiro(a), nos autos do processo de licitação.
- 3.6. Eventuais modificações no Edital serão divulgadas pelo mesmo instrumento de publicação utilizado para divulgação do texto original e o prazo inicialmente estabelecido será reaberto, exceto se, inquestionavelmente, a alteração não afetar a formulação das propostas.

4. DAS CONDIÇÕES PARA PARTICIPAÇÃO

- 4.1. Poderão participar deste Pregão interessados cujo ramo de atividade seja compatível com o objeto desta licitação, e que estejam com Credenciamento regular no Sistema de Cadastramento Unificado de Fornecedores – SICAF, conforme disposto na Instrução Normativa SLTI/MPOG nº 3, de 26 de abril de 2018.
- 4.2. As empresas não cadastradas no SICAF, que tiverem interesse em participar do presente PREGÃO, deverão providenciar o seu cadastramento e sua habilitação de acordo com as orientações que seguem no link: <https://www.gov.br/compras/pt-br/sistemas/sicaf-100-digital>, até o terceiro dia útil a data do recebimento das propostas.
- 4.3. A regularidade do cadastramento do licitante será confirmada por meio de consulta ao Portal COMPRASNET, no ato da abertura do Pregão.
- 4.4. Será concedido tratamento favorecido para as microempresas e empresas de pequeno porte, para as sociedades cooperativas mencionadas no artigo 34 da Lei nº 11.488, de 2007, para o agricultor familiar, o produtor rural pessoa física e para o microempreendedor individual - MEI, nos limites previstos da Lei Complementar nº 123, de 2006, alterada pela Lei Complementar nº 147/2014, de 07 de agosto de 2014.
- 4.5. Não poderá participar da licitação a empresa que estiver sob falência e dissolução ou que esteja suspensa de licitar e/ou contratar com a Administração Pública ou impedida legalmente.
- 4.6. Estarão impedidos de participar de qualquer fase do processo, os licitantes que se enquadrem em uma ou mais das situações a seguir:
 - I. Licitante declarado inidôneo para licitar junto a qualquer órgão ou entidade da Administração Direta ou Indireta no âmbito Federal, Estadual e Municipal, sob pena de incidir no previsto no parágrafo único do art. 97 da Lei nº 8.666/93 e suas alterações;
 - II. Empresas que estejam constituídas sob a forma de consórcio;



Prefeitura do Município de Foz do Iguaçu

ESTADO DO PARANÁ

- III. Empresa que tenha como sócio(s) servidor(a) ou dirigente(s) de órgão ou entidade contratante ou responsável pela licitação.
- 4.7. Como requisito para participação neste Pregão, o licitante assinalará “sim” ou “não”, em campo próprio do sistema eletrônico, relativo às seguintes declarações:
- 4.7.1. Que cumpre os requisitos estabelecidos no artigo 3º da Lei Complementar nº 123, de 2006, estando apta a usufruir do tratamento favorecido estabelecido em seus arts. 42 a 49;
- 4.7.1.1. Nos itens exclusivos para participação de microempresas e empresas de pequeno porte, a assinalação do campo “não” impedirá o prosseguimento no certame;
- 4.7.1.2. Nos itens em que a participação não for exclusiva para microempresas e empresas de pequeno porte, a assinalação do campo “não” apenas produzirá o efeito de o licitante não ter direito ao tratamento favorecido previsto na Lei Complementar nº 123, de 2006, mesmo que microempresa, empresa de pequeno porte.
- 4.7.2. Que está ciente e concorda com as condições contidas no Edital e seus anexos;
- 4.7.3. Que cumpre os requisitos para a habilitação definidos no Edital e que a proposta apresentada está em conformidade com as exigências editalícias;
- 4.7.4. Que inexistem fatos impeditivos para sua habilitação no certame, ciente da obrigatoriedade de declarar ocorrências posteriores;
- 4.7.5. Que não emprega menor de 18 anos em trabalho noturno, perigoso ou insalubre e não emprega menor de 16 anos, salvo menor, a partir de 14 anos, na condição de aprendiz, nos termos do artigo 7º, XXXIII, da Constituição;
- 4.7.6. Que a proposta foi elaborada de forma independente, nos termos da Instrução Normativa SLTI/MP nº 2, de 16 de setembro de 2009;
- 4.7.7. Que não possui, em sua cadeia produtiva, empregados executando trabalho degradante ou forçado, observando o disposto nos incisos III e IV do art. 1º e no inciso III do art. 5º da Constituição Federal;
- 4.7.8. Que os serviços são prestados por empresas que comprovem cumprimento de reserva de cargos prevista em lei para pessoa com deficiência ou para reabilitado da Previdência Social e que atendam às regras de acessibilidade previstas na legislação, conforme disposto no art. 93 da Lei nº 8.213, de 24 de julho de 1991.
- 4.8. A declaração falsa relativa ao cumprimento de qualquer condição sujeitará o licitante às sanções previstas em lei e neste Edital.



Prefeitura do Município de Foz do Iguaçu

ESTADO DO PARANÁ

5. DO CREDENCIAMENTO

- 5.1. O Credenciamento é o nível básico do registro cadastral no SICAF, que permite a participação dos interessados na modalidade licitatória Pregão, em sua forma eletrônica.
- 5.2. O cadastro no SICAF deverá ser feito no Portal de Compras do Governo Federal, no sítio www.comprasgovernamentais.gov.br, por meio de certificado digital conferido pela Infraestrutura de Chaves Públicas Brasileira – ICP – Brasil.
- 5.3. O credenciamento junto ao provedor do sistema implica a responsabilidade do licitante ou de seu representante legal e a presunção de sua capacidade técnica para realização das transações inerentes a este Pregão.
- 5.4. O licitante responsabiliza-se exclusiva e formalmente pelas transações efetuadas em seu nome, assume como firmes e verdadeiras suas propostas e seus lances, inclusive os atos praticados diretamente ou por seu representante, excluída a responsabilidade do provedor do sistema ou do órgão ou entidade promotora da licitação por eventuais danos decorrentes de uso indevido das credenciais de acesso, ainda que por terceiros.
- 5.5. É de responsabilidade do cadastrado conferir a exatidão dos seus dados cadastrais no SICAF e mantê-los atualizados junto aos órgãos responsáveis pela informação, devendo proceder, imediatamente, à correção ou à alteração dos registros tão logo identifique incorreção ou aqueles se tornem desatualizados.
- 5.6. A não observância do disposto no item anterior poderá ensejar desclassificação no momento da habilitação.

6. DA CONDUÇÃO DO CERTAME PELO MUNICÍPIO

- 6.1. O certame será conduzido pelo(a) Pregoeiro(a), que terá, em especial, as seguintes atribuições:
 - I- Conduzir a sessão pública;
 - II- Receber, examinar e decidir as impugnações e os pedidos de esclarecimentos ao edital e aos anexos, além de poder requisitar subsídios formais aos responsáveis pela elaboração desses documentos;
 - III- Verificar a conformidade da proposta em relação aos requisitos estabelecidos no edital;
 - IV- Coordenar a sessão pública e o envio de lances;
 - V- Verificar e julgar as condições de habilitação;
 - VI- Sanear erros ou falhas que não alterem a substância das propostas, dos documentos de habilitação e sua validade jurídica;
 - VII- Receber, examinar e decidir os recursos e encaminhá-los à autoridade competente quando mantiver sua decisão;
 - VIII- Indicar o vencedor do certame;
 - IX- Adjudicar o objeto, quando não houver recurso;
 - X- Conduzir os trabalhos da equipe de apoio; e
 - XI- Encaminhar o processo devidamente instruído à autoridade competente e propor a sua homologação.
- 6.2. O(A) pregoeiro(a) poderá solicitar manifestação técnica da assessoria jurídica ou de outros setores do órgão ou da entidade, a fim de subsidiar sua decisão.



Prefeitura do Município de Foz de Iguaçu

ESTADO DO PARANÁ

6.3. Caberá à equipe de apoio auxiliar o(a) pregoeiro(a) nas etapas do processo licitatório.

7. DOS PROCEDIMENTOS NO PORTAL ELETRÔNICO

7.1. Para acesso ao sistema eletrônico, os interessados em participar do Pregão deverão dispor de chave de acesso e senha pessoal (intransferíveis), obtida através do site www.gov.br/compras/pt-br.

7.2. O credenciamento do fornecedor e de seu representante legal junto ao sistema eletrônico implica a responsabilidade legal pelos atos praticados e a presunção de capacidade técnica para realização das transações inerentes ao pregão eletrônico.

7.3. É de exclusiva responsabilidade do usuário o sigilo da senha, bem como seu uso em qualquer transação efetuada diretamente ou por seu representante, não cabendo ao provedor do sistema ou ao órgão promotor da licitação responsabilidade por eventuais danos decorrentes de uso indevido da senha, ainda que por terceiros.

7.4. Caberá ao fornecedor acompanhar as operações no sistema eletrônico durante a sessão pública do pregão, ficando responsável pelo ônus decorrente da perda de negócios diante da inobservância de quaisquer mensagens emitidas pelo sistema ou de sua desconexão.

7.5. Caberá também ao fornecedor remeter, no prazo estabelecido, exclusivamente via sistema, os documentos de habilitação e a proposta e, quando necessário, os documentos complementares.

8. DO ENCAMINHAMENTO DA PROPOSTA E DOS DOCUMENTOS DE HABILITAÇÃO

8.1. Os licitantes encaminharão, exclusivamente por meio do sistema eletrônico www.gov.br/compras/pt-br, **concomitantemente com os documentos de habilitação exigidos no item 12 do Edital**, a proposta inicial com a descrição do objeto ofertado e o preço, até a data e o horário estabelecidos para abertura da sessão pública, quando, então, encerrar-se-á automaticamente a etapa de envio dessa documentação.

8.2. A inserção da proposta, acompanhada dos documentos de habilitação exigidos neste Edital, ocorrerá por meio de chave de acesso e senha.

8.3. Os licitantes poderão deixar de apresentar os documentos de habilitação que constem no SICAF, assegurado aos demais licitantes o direito de acesso aos dados constantes dos sistemas.

8.4. Até a abertura da sessão pública, os licitantes poderão retirar ou substituir a proposta e os documentos de habilitação anteriormente inseridos no sistema.

8.5. As Microempresas e Empresas de Pequeno Porte deverão encaminhar a documentação de habilitação, ainda que haja alguma restrição de regularidade fiscal e trabalhista, nos termos do art. 43, § 1º da LC nº 123, de 2006.



Prefeitura do Município de Foz do Iguaçu

ESTADO DO PARANÁ

- 8.6. Os preços e os produtos/serviços propostos são de exclusiva responsabilidade da licitante, assumindo como firmes e verdadeiras suas propostas e lances, não lhe assistindo o direito de pleitear qualquer alteração, sob alegação de erro, omissão ou qualquer outro pretexto.
- 8.7. Ao oferecer sua proposta no sistema eletrônico, o licitante deverá observar rigorosamente a descrição dos itens e considerar as condições estabelecidas no Edital e seus anexos, **descrevendo detalhadamente as características do objeto cotado, informando marca/fabricante (se for o caso) em campo próprio do sistema, preço unitário por item, com até duas casas decimais após a vírgula.**
- 8.8. Caso o produto ofertado seja de fabricação/marca própria, preencher os referidos campos com as informações “FABRICAÇÃO PRÓPRIA” e/ou “MARCA PRÓPRIA”, a fim de não identificar o licitante.
- 8.9. O não envio da documentação solicitada no item 8.1 acarretará na desclassificação do licitante.
- 8.10. Não será estabelecida, nessa etapa do certame, ordem de classificação entre as propostas apresentadas, o que somente ocorrerá após a realização dos procedimentos de negociação e julgamento da proposta.
- 8.11. Somente haverá a necessidade de comprovação do preenchimento de requisitos mediante apresentação dos documentos originais não-digitais quando houver dúvida em relação à integridade do documento digital.
- 8.12. O encaminhamento de proposta pressupõe o pleno conhecimento e atendimento às exigências de habilitação previstas no Edital. O fornecedor será responsável por todas as transações que forem efetuadas em seu nome no sistema eletrônico, assumindo como firmes e verdadeiras suas propostas e lances.
- 8.13. A validade da proposta será de no mínimo 90 (sessenta) dias, contados a partir da data da sessão pública do Pregão.
- 8.14. Nos valores propostos deverão estar inclusos todos os custos operacionais, encargos previdenciários, trabalhistas, tributários, comerciais, tributos, fretes e carretos, inclusive ICMS e quaisquer outros que incidam direta ou indiretamente no fornecimento dos bens ou da prestação de serviços, de forma que o objeto do certame não tenha ônus para o Município de Foz do Iguaçu.
- 8.15. Os documentos que compõem a proposta e a habilitação do licitante melhor classificado somente serão disponibilizados para avaliação do(a) Pregoeiro(a) e para acesso público após o encerramento do envio de lances.
- 9. ABERTURA DA SESSÃO PÚBLICA, CLASSIFICAÇÃO DAS PROPOSTAS E FORMULAÇÃO DOS LANCES**
- 9.1. A abertura da presente licitação dar-se-á em sessão pública, por meio de sistema eletrônico, na data, horário e local indicados neste Edital.



Prefeitura do Município de Foz do Iguaçu

ESTADO DO PARANÁ

- 9.2. O(A) Pregoeiro(a) verificará as propostas apresentadas, desclassificando desde logo aquelas que não estejam em conformidade com os requisitos estabelecidos neste Edital.
- 9.3. Previamente à etapa de abertura de propostas, o licitante deverá certificar-se de que sua proposta foi inserida ou digitada corretamente no sistema, cuja visualização possa ser realizada tanto pelos demais licitantes como pelo(a) Pregoeiro(a). A não visualização pelo(a) Pregoeiro(a), independentemente da razão, será considerada como não inserida, acarretando na desclassificação do licitante.
- 9.4. Também será desclassificada a proposta que **identifique** o licitante.
- 9.5. A desclassificação será sempre fundamentada e registrada no sistema, com acompanhamento em tempo real por todos os participantes.
- 9.6. A não desclassificação da proposta não impede o seu julgamento definitivo em sentido contrário, levado a efeito na fase de aceitação.
- 9.7. O sistema ordenará automaticamente as propostas classificadas, sendo que somente estas participarão da fase de lances.
- 9.8. O sistema disponibilizará campo próprio para troca de mensagens entre o(a) Pregoeiro(a) e os licitantes.
- 9.9. Iniciada a etapa competitiva, os licitantes deverão encaminhar lances exclusivamente por meio do sistema eletrônico, sendo imediatamente informados do seu recebimento e do valor consignado no registro.
- 9.10. **O lance deverá ser ofertado por item unitário.**
- 9.11. Os licitantes poderão oferecer lances sucessivos, observando o horário fixado para abertura da sessão e as regras estabelecidas no Edital.
- 9.12. O licitante poderá encaminhar lance com valor superior ao menor lance registrado, desde que seja inferior ao seu último lance ofertado e diferente de qualquer lance válido para o item.
- 9.13. Não serão aceitos dois ou mais lances de mesmo valor, prevalecendo aquele que for recebido e registrado em primeiro lugar.
- 9.14. Será adotado para o envio de lances no pregão eletrônico o modo de disputa “**aberto**”, em que os licitantes apresentarão lances públicos e sucessivos, com prorrogações.
- 9.15. A etapa de lances da sessão pública terá duração de **dez minutos** e, após isso, será prorrogada automaticamente pelo sistema quando houver lance ofertado nos últimos **dois minutos** do período de duração da sessão pública.
- 9.16. A prorrogação automática da etapa de lances, de que trata o item anterior, será de **dois minutos** e ocorrerá sucessivamente sempre que houver lances enviados nesse período de prorrogação, inclusive no caso de lances intermediários.



Prefeitura do Município de Foz do Iguaçu

ESTADO DO PARANÁ

- 9.17. Não havendo novos lances na forma estabelecida nos itens anteriores, a sessão pública encerrar-se-á automaticamente.
- 9.18. Encerrada a fase competitiva sem que haja a prorrogação automática pelo sistema, poderá o(a) Pregoeiro(a), assessorado pela equipe de apoio, justificadamente, admitir o reinício da sessão pública de lances, em prol da consecução do melhor preço.
- 9.19. Em caso de falha no sistema, os lances em desacordo com os subitens anteriores deverão ser desconsiderados pelo Pregoeiro, devendo a ocorrência ser comunicada imediatamente à Secretaria de Gestão do Ministério da Economia, a qual será registrada em campo próprio do sistema.
- 9.20. Durante o transcurso da sessão pública, os participantes serão informados, em tempo real, do valor do menor lance registrado. O sistema **não identificará** o autor dos lances aos demais participantes.
- 9.21. No caso de desconexão com o(a) Pregoeiro(a), no decorrer da etapa competitiva do Pregão Eletrônico, o sistema eletrônico poderá permanecer acessível aos licitantes para a recepção dos lances, retornando o(a) Pregoeiro(a), quando possível, sua atuação no certame, sem prejuízos dos atos realizados.
- 9.22. Quando a desconexão do sistema eletrônico para o(a) Pregoeiro(a) persistir por tempo superior a dez minutos, a sessão pública será suspensa e reiniciada somente após decorridas vinte e quatro horas da comunicação do fato pelo(a) Pregoeiro(a) aos participantes, no sítio eletrônico utilizado para divulgação.
- 9.23. Em relação a itens não exclusivos para participação de microempresas e empresas de pequeno porte, uma vez encerrada a etapa de lances, o sistema identificará as microempresas e empresas de pequeno porte participantes, procedendo à comparação com os valores da primeira colocada, se esta for empresa de maior porte, assim como das demais classificadas, para o fim de aplicar-se o disposto nos arts. 44 e 45 da LC nº 123, de 2006.
- 9.24. Nessas condições, as propostas de microempresas e empresas de pequeno porte que se encontrarem na faixa de até 5% (cinco por cento) acima da melhor proposta ou melhor lance serão consideradas empatadas com a primeira colocada.
- 9.25. A melhor classificada nos termos do item anterior terá o direito de encaminhar uma última oferta para desempate, obrigatoriamente em valor inferior ao da primeira colocada, no prazo de 5 (cinco) minutos controlados pelo sistema eletrônico, contados após a comunicação automática para tanto.
- 9.26. Caso a microempresa ou a empresa de pequeno porte melhor classificada desista ou não se manifeste no prazo estabelecido, serão convocadas as demais licitantes microempresas e empresas de pequeno porte que se encontrem naquele intervalo de 5% (cinco por cento), na ordem de classificação, para o exercício do mesmo direito, no prazo estabelecido no subitem anterior.
- 9.27. Não será admitida desistência de lances ofertados, sujeitando-se a licitante às sanções administrativas constantes deste Edital.



Prefeitura do Município de Foz do Iguaçu

ESTADO DO PARANÁ

9.28. Os Itens/grupos foram distribuídos conforme Lei complementar nº 123/2006, alterada pela Lei Complementar nº 147/2014, art. 48:

9.28.1. Exclusiva – Lote/itens de contratação está abertos para a participação EXCLUSIVA de “Microempresa – ME” ou “Empresa de Pequeno Porte – EPP”, e que atuem no ramo de atividade referente ao objeto licitado, conforme determina o artigo 48 da Lei Complementar nº 147/2014.

9.28.2. Cota Principal – Lote/itens abertos para a participação de todos os interessados, inclusive os que se enquadrem na condição de “Microempresa – ME” ou “Empresa de Pequeno Porte – EPP” e que atuem no ramo de atividade referente ao objeto licitado.

9.28.3. Cota Reservada – Lote/itens constituídos por até 25% (vinte e cinco por cento) do quantitativo do respectivo objeto, estão abertos para a participação exclusiva de “Microempresa – ME” ou “Empresa de Pequeno Porte – EPP”, sem prejuízo de sua participação nos lotes da cota principal, e que atuem no ramo de atividade referente ao objeto licitado, conforme determina o artigo 48 da Lei Complementar nº 147/2014.

10. NEGOCIAÇÃO DA PROPOSTA

10.1. O sistema informará a proposta de menor preço (ou melhor proposta) imediatamente após o encerramento da etapa de lances ou, quando for o caso, após negociação e decisão pelo(a) pregoeiro(a) acerca da aceitação do lance de menor valor.

10.2. O(A) Pregoeiro(a) deverá encaminhar pelo sistema eletrônico contraproposta diretamente ao proponente que tenha apresentado o lance de menor preço, para que seja obtido preço melhor, bem como decidir sobre sua aceitação.

10.3. O(A) Pregoeiro(a) solicitará ao licitante melhor classificado que, no prazo de 02 (duas) horas, envie via sistema a proposta adequada ao último lance ofertado após a negociação realizada, acompanhada, se for o caso, dos documentos complementares, quando necessários à confirmação daqueles exigidos neste Edital e já apresentados.

10.4. Após a negociação do preço, o(a) Pregoeiro(a) iniciará a fase de aceitação e julgamento da proposta.

11. DA ACEITABILIDADE DA PROPOSTA VENCEDORA

11.1. Para julgamento será adotado o critério de **MENOR PREÇO POR ITEM E GRUPOS DE ITENS**.

11.2. Encerrada a etapa de negociação, o(a) Pregoeiro(a) examinará a proposta classificada em primeiro lugar quanto à adequação ao objeto e à compatibilidade do preço em relação ao máximo estipulado para contratação neste Edital e em seus anexos, observado o disposto no parágrafo único do art. 7º e no § 9º do art. 26 do Decreto n.º 10.024/2019.

11.3. A proposta final do licitante que ofereceu o menor valor deverá ser encaminhada por meio do sistema www.gov.br/compras/pt-br no prazo de 2 (DUAS) HORAS após o encerramento da sessão de lances e deverá conter a descrição do objeto ofertado, marca ofertada, valor unitário de cada item com até duas casas decimais após à vírgula, valor total do grupo/item e demais condições solicitadas no Edital.



Prefeitura do Município de Foz do Iguaçu

ESTADO DO PARANÁ

- 11.4. Se a melhor proposta ou o lance de menor valor não for aceitável, o(a) Pregoeiro(a) examinará a proposta ou o lance subsequente, na ordem de classificação, verificando a sua aceitabilidade e procedendo à sua habilitação. Se for necessário, repetirá esse procedimento, sucessivamente, até a apuração de uma proposta ou lance que atenda ao Edital.
- 11.5. Será desclassificada a proposta ou o lance vencedor que apresentar preço final superior ao preço máximo fixado (Acórdão nº 1455/2018 -TCU - Plenário), ou que apresentar preço manifestamente inexequível.
- 11.6. Considera-se inexequível a proposta que apresente preços global ou unitários simbólicos, irrisórios ou de valor zero, incompatíveis com os preços dos insumos e salários de mercado, acrescidos dos respectivos encargos, ainda que o ato convocatório da licitação não tenha estabelecido limites mínimos, exceto quando se referirem a materiais e instalações de propriedade do próprio licitante, para os quais ele renuncie a parcela ou à totalidade da remuneração.
- 11.7. O(a) Pregoeiro(a) poderá convocar o licitante para enviar documento digital complementar, por meio de funcionalidade disponível no sistema, no prazo de 02 (duas) horas, sob pena de não aceitação da proposta.
- 11.8. O prazo estabelecido poderá ser prorrogado pelo(a) Pregoeiro(a) por solicitação escrita e justificada do licitante, formulada antes de findo o prazo, e formalmente aceita pelo Pregoeiro.
- 11.9. Qualquer interessado poderá requerer que se realizem diligências para aferir a exequibilidade e a legalidade das propostas, devendo apresentar as provas ou os indícios que fundamentam a suspeita.
- 11.10. Na hipótese de necessidade de suspensão da sessão pública para a realização de diligências, com vistas ao saneamento das propostas, a sessão pública somente poderá ser reiniciada mediante aviso prévio no sistema com, no mínimo, vinte e quatro horas de antecedência, e a ocorrência será registrada em ata.
- 11.11. Nos itens não exclusivos para a participação de microempresas e empresas de pequeno porte, sempre que a proposta não for aceita, e antes de o Pregoeiro passar à subsequente, haverá nova verificação, pelo sistema, da eventual ocorrência do empate ficto, previsto nos artigos 44 e 45 da LC nº 123, de 2006, seguindo-se a disciplina antes estabelecida, se for o caso.
- 11.12. Havendo necessidade, o(a) Pregoeiro(a) suspenderá a sessão, informando no “chat” ou outro meio do sistema eletrônico a nova data e horário para a continuidade da mesma.
- 11.13. Encerrada a análise quanto à aceitação da proposta, o(a) pregoeiro (a) verificará a habilitação do licitante, observado o disposto neste Edital.

12. DA HABILITAÇÃO

- 12.1. Encerrada a etapa de lances da sessão pública, da negociação e a análise da proposta, o(a) pregoeiro(a) irá analisar a documentação de habilitação do licitante detentor da melhor proposta.



Prefeitura do Município de Foz de Iguaçu

ESTADO DO PARANÁ

- 12.2. Como condição prévia ao exame da documentação de habilitação do licitante detentor da proposta classificada em primeiro lugar, o(a) Pregoeiro(a) verificará o eventual descumprimento das condições de participação, especialmente quanto à existência de sanção que impeça a participação no certame ou a futura contratação, mediante a consulta aos seguintes cadastros:
- 12.2.1. SICAF;
- 12.2.2. Consulta Consolidada de Pessoa Jurídica do Tribunal de Contas da União (<https://certidoes-apf.apps.tcu.gov.br/>).
- 12.3. A consulta aos cadastros será realizada em nome da empresa licitante e também de seu sócio majoritário, por força do artigo 12 da Lei nº 8.429, de 1992, que prevê, dentre as sanções impostas ao responsável pela prática de ato de improbidade administrativa, a proibição de contratar com o Poder Público, inclusive por intermédio de pessoa jurídica da qual seja sócio majoritário.
- 12.4. Será inabilitado o licitante que possua restrição/impedimento de licitar e contratar com a Administração Pública no âmbito deste Município ou, ainda, que tenha sido declarado inidôneo, independentemente do âmbito ou esfera do órgão que tenha aplicado a sanção.
- 12.5. Caso conste na Consulta de Situação do Fornecedor a existência de Ocorrências Impeditivas Indiretas, o(a) Pregoeiro(a) diligenciará para verificar se houve fraude por parte das empresas apontadas no Relatório de Ocorrências Impeditivas Indiretas.
- 12.6. A possível tentativa de burla será verificada por meio dos vínculos societários, linhas de fornecimento similares, dentre outros.
- 12.7. O licitante poderá ser convocado para manifestação previamente à sua desclassificação.
- 12.8. Constatado o descumprimento das condições de participação, o(a) Pregoeiro(a) inabilitará o licitante.
- 12.9. No caso de inabilitação, haverá nova verificação, pelo sistema, da eventual ocorrência do empate ficto, previsto nos arts. 44 e 45 da Lei Complementar nº 123, de 2006, seguindo-se a disciplina antes estabelecida para aceitação da proposta subsequente.
- 12.10. A documentação relativa à **HABILITAÇÃO JURÍDICA** consistirá em:
- 12.10.1. No caso de empresário individual: **inscrição no Registro Público de Empresas Mercantis**, a cargo da Junta Comercial da respectiva sede;
- 12.10.2. No caso de sociedade empresária ou empresa individual de responsabilidade limitada - EIRELI: **ato constitutivo, estatuto ou contrato social em vigor**, devidamente registrado na Junta Comercial da respectiva sede.
- 12.10.3. Em se tratando de Microempreendedor Individual – MEI: **Certificado da Condição de Microempreendedor Individual - CCMEI**, na forma da Resolução CGSIM nº 16, de 2009, cuja aceitação ficará condicionada à verificação da autenticidade no sítio www.portaldoempreendedor.gov.br.
- 12.11. A documentação relativa à **QUALIFICAÇÃO ECONÔMICO-FINANCEIRA** consistirá em:



Prefeitura do Município de Foz de Iguaçu

ESTADO DO PARANÁ

- 12.11.1. Certidão negativa de falência, recuperação judicial ou extrajudicial, expedida pelo Distribuidor Judicial competente da sede da licitante.
- 12.12. A documentação relativa à **REGULARIDADE FISCAL E TRABALHISTA** consistirá em:
- 12.12.1. Prova de inscrição no **Cadastro Nacional de Pessoa Jurídica – CNPJ**;
- 12.12.2. Prova de inscrição no **Cadastro de Contribuinte Estadual ou Municipal**, relativa ao domicílio ou sede da proponente, pertinente ao seu ramo de atividade e compatível com o objeto contratual;
- 12.12.3. Prova de regularidade para com a Fazenda Federal, mediante a apresentação de **Certidão Conjunta de Débitos relativos a Tributos Federais e a Dívida Ativa da União**, expedida pela Secretaria da Receita Federal do Ministério da Fazenda;
- 12.12.4. **Prova de regularidade para com a Fazenda Estadual** do domicílio ou sede do licitante;
- 12.12.5. **Prova de regularidade para com a Fazenda Municipal**;
- 12.12.6. Certificado de Regularidade de Situação para com o **Fundo de Garantia de Tempo de Serviço (FGTS)**;
- 12.12.7. Prova de inexistência de débitos inadimplidos perante a Justiça do Trabalho, mediante a apresentação de **Certidão Negativa de Débitos Trabalhistas (CNDT)**, nos termos da Lei nº 12.440, de 07 de julho de 2011.
- 12.13. A documentação relativa à **QUALIFICAÇÃO TÉCNICA** consistirá em:
- 12.13.1. Comprovação de aptidão para desempenho de atividade pertinente e compatível em características com o objeto da licitação através da apresentação de no mínimo 01 (um) atestado de desempenho anterior, fornecido por pessoa jurídica de direito público ou privado, comprobatório da capacidade técnica para atendimento ao objeto da presente licitação.
- 12.14. A habilitação dos Licitantes será comprovada por meio de prévia e regular inscrição cadastral no SICAF, desde que os documentos comprobatórios estejam validados e atualizados.
- 12.14.1. O cadastro no SICAF, abrangente dos níveis indicados no art. 6º da Instrução Normativa SLTI/MPOG nº 3, de 26 abril de 2018, **PODERÁ SUBSTITUIR** os documentos indicados nos subitens acima **12.10 – Habilitação Jurídica, 12.11 - Qualificação econômico- financeira, 12.12 - Regularidade fiscal e trabalhista e 12.13 – Qualificação técnica.**
- 12.14.2. Também poderão ser consultados os sítios oficiais emissores de certidões de regularidade fiscal e trabalhista, especialmente quando o licitante esteja com alguma documentação vencida junto ao SICAF.
- 12.15. Caso os documentos de habilitação não mencionem o prazo de validade e/ou validação, será considerado o prazo de 90 (noventa) dias contados de sua emissão, exceto para aqueles que o prazo seja indeterminado e/ou definido neste edital.
- 12.16. A documentação de que trata o item 15.1 deverá estar dentro do prazo de validade na data prevista para abertura das propostas no preâmbulo deste Edital.



Prefeitura do Município de Foz do Iguaçu

ESTADO DO PARANÁ

- 12.17. Caso a licitante seja a matriz, todos os documentos apresentados deverão estar em nome da matriz. Caso seja a filial, todos os documentos deverão estar em nome da filial, exceto aqueles que, pela própria natureza ou por determinação legal, forem comprovadamente emitidos apenas em nome da matriz ou cuja validade abranja todos os estabelecimentos da empresa.
- 12.18. As Microempresas e Empresas de Pequeno Porte deverão encaminhar a documentação de habilitação, ainda que haja alguma restrição de regularidade fiscal e trabalhista, nos termos do art. 43, § 1º da LC nº 123, de 2006.
- 12.19. Havendo alguma restrição nos documentos de regularidade fiscal e trabalhista da microempresa ou empresa de pequeno porte, será assegurado o prazo de 05 (cinco) dias úteis para a regularização da documentação, prorrogável por igual período, a critério da Administração Pública, deverá encaminhá-los, em formato digital, via sistema www.gov.br/compras/pt-br, sob pena de decair do direito à contratação.
- 12.20. Ultrapassado o prazo previsto no item 15.8, a Microempresa ou Empresa de Pequeno Porte decairá do direito à contratação, sem prejuízo das sanções prevista na Lei Federal nº 8.666/93, sendo facultado à Administração convocar o licitante remanescente, na ordem de classificação para a assinatura do contrato ou revogar a licitação.
- 12.21. No julgamento da habilitação, a pregoeira poderá sanar erros ou falhas que não alterem a substância das propostas, dos documentos e sua validade jurídica, mediante despacho fundamentado, registrado em ata e acessível a todos, atribuindo-lhes validade e eficácia para fins de habilitação e classificação.
- 12.22. Será inabilitado o licitante que não comprovar sua habilitação, seja por não apresentar quaisquer dos documentos exigidos, ou apresentá-los em desacordo com o estabelecido neste Edital.
- 12.23. Constatado o atendimento às exigências de habilitação fixadas no Edital, o licitante será declarado vencedor.

13. DAS EXIGÊNCIAS DA PROPOSTA COMERCIAL

- 13.1. Encerrada a etapa de lances, a pregoeira convocará o licitante detentor da melhor oferta, item a item ou um item por licitante, para que este anexe no sistema COMPRASNET, a **PROPOSTA DE PREÇOS AJUSTADA**, em conformidade com o último lance ofertado. Para tanto, a pregoeira fará uso da ferramenta "CONVOCAR ANEXO", devendo o licitante anexar o documento utilizando o link "ANEXAR" disponível apenas para o licitante/vencedor.
- 13.2. Havendo a necessidade de envio de **documentos de habilitação complementares**, necessários à confirmação daqueles exigidos neste Edital e **já apresentados**, o licitante será convocado a encaminhá-los, em formato digital, via sistema, **NO PRAZO DE 02 (DUAS) HORAS**, sob pena de inabilitação.
- 13.3. O licitante deverá anexar a **Proposta de Preços Ajustada, num prazo de até 02 (duas) horas de efetivo funcionamento do órgão público, ou seja, das 07h30 às 13h30**, contados da convocação.



Prefeitura do Município de Foz do Iguaçu

ESTADO DO PARANÁ

- 13.4. A fim de aplicar o princípio da isonomia entre as licitantes, após transcorrido o prazo de 02 (duas) horas, não serão considerados, para fins de análise, sob qualquer alegação, o envio da Proposta de Preço, sendo realizado, pela Pregoeira, o registro da não aceitação da proposta.
- 13.5. Em caso de impossibilidade de atendimento ao prazo, o licitante deverá solicitar, **dentro do prazo estipulado**, via chat ou e-mail, prorrogação do mesmo.
- 13.6. É facultado ao(a) Pregoeiro(a) ou à autoridade competente, em qualquer fase da licitação, a promoção de diligência destinada a esclarecer ou complementar a instrução do processo, **vedada a inclusão posterior de documento ou informação que deveria constar do processo desde a realização da sessão pública.**
- 13.7. Se a proposta não for aceitável ou se a LICITANTE deixar de enviar a Proposta de Preços atualizada ou não atender às exigências habilitatórias, a Pregoeira DESCLASSIFICARÁ e examinará a proposta subsequente e, assim, sucessivamente, na ordem de classificação, até a apuração de uma proposta que atenda a este Edital.
- 13.8. A proposta de preços ajustada deverá ser apresentada conforme o Modelo I anexo a este Edital, devendo conter:
- 13.8.1. Preço unitário e total do(s) item(ns)/grupo(s), em moeda corrente nacional, em algarismo e por extenso, sem inclusão de qualquer encargo financeiro ou previsão inflacionária, com até duas casas decimais após a vírgula (0,00);
- 13.8.2. Marca/modelo/fabricante;
- 13.8.3. Descrição detalhada do objeto;
- 13.8.4. Prazo de **validade da proposta não inferior a 60 (sessenta) dias**, contados da data estipulada para a abertura do presente certame, conforme previsto no art. 69, § 2º combinado com o artigo 66, § 4º.
- 13.9. A Prefeitura Municipal poderá solicitar ao licitante a prorrogação do prazo de validade da proposta por até 30 (trinta) dias. Neste caso, tanto a solicitação quanto a aceitação serão formuladas por escrito, sendo facultado ao licitante recusar ou aceitar o pedido; entretanto, no caso de concordância, a PROPOSTA não poderá ser modificada.
- 13.10. Todas as especificações do objeto contidas na proposta vinculam a Contratada.
- 13.11. É vedada a identificação do licitante antes do término da fase competitiva, sendo PROIBIDO o envio da documentação de habilitação e/ou proposta inicial para o e-mail da pregoeira, sob qualquer justificativa.
- 13.12. Será desclassificada a proposta que estiver elaborada em desacordo com os termos deste edital, que se oponha a qualquer dispositivo legal vigente ou que contenha preços excessivos ou manifestamente inexeqüíveis, preços simbólicos ou irrisórios.
- 13.13. Não será aceita cobrança posterior de qualquer imposto, tributo ou assemelhado adicional, salvo se alterado ou criado após a data de abertura desta licitação e que venha expressamente a incidir sobre o objeto desta licitação, na forma da Lei.
- 13.14. Os tributos, emolumentos, contribuições sociais, fiscais e parafiscais que sejam devidos em



Prefeitura do Município de Foz de Iguaçu

ESTADO DO PARANÁ

decorrência direta ou indireta do objeto da licitação, serão de exclusiva responsabilidade do contribuinte, assim definido na Norma Tributária.

13.15. O licitante declara haver levado em conta, na apresentação de sua proposta, os custos, emolumentos, encargos, inclusive sociais, contribuições fiscais e parafiscais, bem como os tributos incidentes sobre a compra dos materiais, não cabendo quaisquer reivindicações devidas a erros nessa avaliação.

14. DOS RECURSOS

14.1. Declarado o vencedor e decorrida a fase de regularização fiscal e trabalhista da licitante qualificada como microempresa ou empresa de pequeno porte, se for o caso, será concedido o prazo de **30 (trinta) minutos**, para que qualquer licitante manifeste a intenção de recorrer, de forma motivada, isto é, indicando contra qual(is) decisão(ões) pretende recorrer e por qual(is) motivo(s), em campo próprio do sistema.

14.2. Havendo quem se manifeste, caberá ao(a) Pregoeiro(a) verificar a tempestividade e a existência de motivação da intenção de recorrer, para decidir se admite ou não o recurso, fundamentadamente.

14.3. Nesse momento o(a) Pregoeiro(a) não adentrará no mérito recursal, mas apenas verificará as condições de admissibilidade do recurso.

14.4. A falta de manifestação motivada do licitante quanto à intenção de recorrer importará a decadência desse direito.

14.5. Uma vez admitido o recurso, o recorrente terá, a partir de então, o prazo máximo de 3 (três) dias úteis para apresentação de suas razões, pelo sistema eletrônico, ficando os demais licitantes, desde logo, intimados para, querendo, apresentarem contrarrazões também pelo sistema eletrônico, no mesmo prazo de 3 (três) dias úteis, cuja contagem iniciar-se-á a partir do término do prazo do recorrente, sendo-lhes assegurada vistas ao processo.

14.6. Decorridos os prazos para os recursos e contrarrazões, o(a) Pregoeiro(a) terá até 5 (cinco) dias para:

14.6.1. Motivadamente, reconsiderar a decisão;

14.6.2. Manter a decisão, encaminhando o recurso à autoridade competente.

14.7. O acolhimento do recurso invalida tão somente os atos insuscetíveis de aproveitamento.

14.8. Os autos do processo permanecerão com vista franqueada aos interessados, no endereço constante neste Edital.

14.9. A falta de manifestação imediata e motivada na forma estabelecida neste capítulo importará a preclusão do recurso e consequente adjudicação do objeto do certame aos licitantes vencedores.

14.10. Não será concedido prazo para recursos sobre assuntos meramente protelatórios ou quando



Prefeitura do Município de Foz do Iguaçu

ESTADO DO PARANÁ

não justificada a intenção de interpor o recurso pelo proponente.

- 14.11. O acolhimento de recurso importará a invalidação apenas dos atos insuscetíveis de aproveitamento.
- 14.12. O(A) Pregoeiro(a) deverá encaminhar o recurso e suas contra-razões à Autoridade Superior para decisão. A adjudicação do item objeto da licitação para os quais existirem recursos só poderá ser efetuada pela Autoridade Superior.

15. DA REABERTURA DA SESSÃO PÚBLICA:

- 15.1. A sessão pública poderá ser reaberta nas hipóteses de provimento de recurso que leve à anulação de atos anteriores à realização da sessão pública precedente ou em que seja anulada a própria sessão pública, situação em que serão repetidos os atos anulados e os que dele dependam.
- 15.2. Todos os licitantes remanescentes deverão ser convocados para acompanhar a sessão reaberta.
- 15.3. A convocação se dará por meio do sistema eletrônico (“chat”), e-mail, ou, comunicado no site oficial, de acordo com a fase do procedimento licitatório.

16. DA HOMOLOGAÇÃO E DA FORMALIZAÇÃO DO INSTRUMENTO CONTRATUAL:

- 16.1. Encerrada a etapa de recursos, o(a) Pregoeiro(a) deverá emitir o relatório do certame, indicando as ocorrências desde a sua abertura até o seu término, encaminhando-o à autoridade superior para decisão final.
- 16.2. A homologação do resultado da licitação é de responsabilidade da autoridade competente e só poderá ser realizada depois da adjudicação do objeto ao proponente vencedor pelo(a) pregoeiro(a), ou, quando houver recurso, pela própria autoridade competente.
- 16.3. A homologação do resultado desta licitação não obriga esta Administração à aquisição do objeto licitado.
- 16.4. Homologada a licitação pela autoridade competente, o Município de Foz do Iguaçu convocará o licitante vencedor para assinatura de instrumento contratual ou retirada da nota de empenho.
- 16.5. O licitante vencedor terá o prazo de 05 (cinco) dias úteis para assinar o instrumento contratual. Este prazo poderá ser prorrogado uma vez, quando solicitado pelo licitante vencedor durante o seu transcurso e desde que ocorra motivo justificado e aceito pelo Município de Foz do Iguaçu.

- 16.6. **O responsável pela assinatura do Contrato/Ata deverá estar cadastrado no sistema SID, do município de Foz do Iguaçu, para habilitação da assinatura eletrônica, amparado pelo Decreto Municipal nº 28900/2021-PMFI. Link para cadastro: <https://sistemas.pmfi.pr.gov.br/PORTALSERVIDOR/Usuario/Registrar>.**



Prefeitura do Município de Foz de Iguaçu

ESTADO DO PARANÁ

16.7. **Assinatura do instrumento contratual somente será efetuada com certificado digital emitida por autoridade credenciada na Infraestrutura de Chaves Públicas Brasileiras - ICP Brasil, nos termos da legislação vigente.**

16.8. A recusa injustificada da licitante vencedora em aceitar ou retirar o Instrumento Contratual ou a Nota de Empenho, após 05 (cinco) dias da notificação, implicará a imposição das penalidades previstas no edital e anexos.

17. DAS CONTRATAÇÕES E SANÇÕES.¹

17.1. As contratações se darão através da formalização do Contrato/Ata de Registro de Preços e da Nota de Empenho.

17.2. O Instrumento Contratual ou as Notas de Empenho deverão ser emitidas contendo:

- I - O objeto e seus elementos característicos, inclusive quantidades;
- II - A forma e o prazo de fornecimento de bens ou prestação dos serviços;
- III - O preço unitário;
- IV - Dotação orçamentária e fonte de recursos;
- V - A indicação do respectivo processo licitatório.

17.3. Comete infração administrativa, nos termos do art. 7º da lei nº 10.520/2002, ficando sujeita à aplicação das sanções de multa e impedimento de licitar e contratar com a Administração Pública Municipal direta e indireta, de acordo com a gravidade do ato, a empresa que:

17.3.1. Não mantiver sua proposta ou deixar de apresentar quaisquer documentos exigidos pelo edital de licitação, conforme abaixo especificado:

- a) Recusar-se ou deixar de enviar a documentação e a proposta de preços no prazo estabelecido no edital; ou
- b) Recusar-se ou deixar de responder diligência realizada pela PMFI, durante a análise da proposta; ou
- c) Desistir expressamente de sua proposta, após a abertura da licitação, sem justificativa aceita pela Administração:

Pena – Impedimento de licitar e contratar com quaisquer órgãos da Administração Municipal pelo prazo de 06 (seis) a 12 (doze) meses, além de multa de 1% (um por cento) em relação ao total de sua proposta.

17.3.2. Deixar de Celebrar o Contrato, conforme abaixo especificado:

- a) Recusar-se ou deixar de enviar documento(s) necessário(s) à comprovação de capacidade para assinatura do Contrato; ou
- b) Recusar-se ou deixar de assinar o Contrato, dentro do prazo de validade da sua proposta:

¹ **Para fins de aplicação das penalidades, prevalecem as previstas no item 15 do edital, e desconsideradas as penalidades especificadas nos Termos de Referência dos órgãos requisitantes.**



Prefeitura do Município de Foz do Iguaçu

ESTADO DO PARANÁ

Pena – Impedimento de licitar e contratar com quaisquer órgãos da Administração Municipal pelo prazo de 06 (seis) a 12 (doze) meses e multa de 10% (dez por cento) em relação ao valor total de sua proposta.

c) Recusar-se ou deixar de receber a Nota de Empenho referente ao Contrato:

Pena – Impedimento de licitar e contratar com quaisquer órgãos da Administração Municipal pelo prazo de 12 (doze) a 24 (vinte e quatro) meses e multa de 10% (dez por cento) em relação ao valor do empenho.

17.3.3. Fraudar ou falhar na execução do Contrato, e ensejar retardamento de sua execução:

a) Pela inexecução parcial do Contrato:

Pena – Impedimento de licitar e contratar com quaisquer órgãos da Administração Municipal pelo prazo de 12 (doze) a 30 (trinta) meses e multa de 10% (dez por cento) em relação ao valor da parcela inadimplida.

b) Deixar de manter as condições de habilitação durante a execução contratual:

Pena – Impedimento de licitar e contratar com quaisquer órgãos da Administração Municipal pelo prazo de 12 (doze) meses e de multa de 1% em relação ao valor contratual.

c) Deixar de prestar a garantia contratada:

Pena – Impedimento de licitar e contratar com quaisquer órgãos da Administração Municipal pelo prazo de 12 (doze) a 24 (vinte e quatro) meses e de multa de 50% em relação ao valor do(s)bem(ns) ao(s) qual(ais) não foi prestada a garantia.

d) Pela inexecução total do Contrato:

Pena – Impedimento de licitar e contratar com quaisquer órgãos da Administração Municipal pelo prazo de 24 (vinte e quatro) a 48 (quarenta e oito) meses e multa de 10% (dez por cento) em relação ao valor total do contrato.

e) Se a contratada ceder o Contrato, no todo ou em parte, a pessoa física ou jurídica, sem autorização do contratante, ainda que obrigada a reassumir o fornecimento no prazo máximo de 15 (quinze) dias:

Pena – Impedimento de licitar e contratar com quaisquer órgãos da Administração Municipal pelo prazo de 24 (vinte e quatro) meses e multa de 10% (dez por cento) em relação ao valor total do contrato.

17.3.4. Apresentar documento ou declaração falsa:

a) Omitir informações em quaisquer documentos exigidos no certame licitatório:



Prefeitura do Município de Foz de Iguaçu

ESTADO DO PARANÁ

Pena – Impedimento de licitar e contratar com quaisquer órgãos da Administração Municipal pelo prazo de 12 (doze) meses e multa de 10% a 20% em relação ao valor total de sua proposta;

b) Adulterar documento, público ou particular, com o fim de prejudicar direito, criar obrigações ou alterar a verdade:

Pena – Impedimento de licitar e contratar com quaisquer órgãos da Administração Municipal pelo prazo de 60 (sessenta) meses e multa de 20% (vinte por cento) em relação ao valor total de sua proposta.

17.3.5. Cometer fraude fiscal:

- a) Fazer declaração falsa sobre seu enquadramento fiscal; ou
- b) Omitir informações em suas notas fiscais ou de outrem; ou
- c) Falsificar ou alterar quaisquer Notas Fiscais:

Pena – Impedimento de licitar e contratar com quaisquer órgãos da Administração Municipal pelo prazo de 60 (sessenta) meses, multa de 20% (vinte por cento) em relação ao valor total da sua proposta ou do Contrato, conforme o caso, bem como declaração de inidoneidade, que acarreta o impedimento de licitar com a União, Estados e Municípios pelo prazo do impedimento aplicado.

17.3.6. Comportar-se de modo inidôneo:

- a) Atos comprovadamente realizados com má-fé ou dolo; ou
- b) Participação na licitação de empresa constituída com a finalidade de burlar penalidade aplicada anteriormente, a qual será constatada com a verificação dos quadros societários, objetos sociais e/ou seus endereços, da empresa participante e da penalidade anteriormente.

Pena – Impedimento de licitar e contratar com quaisquer órgãos da Administração Municipal pelo prazo de 60 (sessenta) meses e multa de 20% (vinte por cento) sobre o valor total de sua proposta ou do Contrato, conforme o caso.

17.4. Além do acima exposto, a adjudicatária se sujeita às sanções de advertência e multa, constantes nos artigos 86 e 87, da Lei nº 8.666/1993, aplicadas suplementarmente, pela inobservância das condições estabelecidas para o fornecimento ora contratado, da seguinte forma:

17.4.1. Advertência, nos casos de menor gravidade;

17.4.2. Multa de mora de 0,66% (zero vírgula sessenta e seis por cento) calculada sobre o total devido, por dia de atraso na entrega do objeto do Edital, sendo que a partir do 31º (trigésimo primeiro) dia de atraso, este será considerado como inexecução parcial do Contrato, incidindo sanções específicas, conforme item 15.3.3 “a” acima.



Prefeitura do Município de Foz do Iguaçu

ESTADO DO PARANÁ

- 17.5. As sanções previstas nesta seção não impedem a Administração de exigir indenizações suplementares para reparar os danos advindos da violação de deveres contratuais, apurados durante o processo administrativo de penalização.
- 17.6. Será assegurada à empresa, previamente à aplicação das penalidades mencionadas nesta seção, o direito ao contraditório e à ampla defesa.
- 17.7. A aplicação de uma das penalidades previstas nesta seção não exclui a possibilidade de aplicação de outras.
- 17.8. As penalidades de impedimento e inidoneidade serão obrigatoriamente registradas na plataforma correspondente do sítio eletrônico do Tribunal de Contas do Estado do Paraná, no Cadastro de Empresas Inidôneas e Suspensas da Controladoria-Geral da União e no SICAF e o licitante será descredenciado por igual período, sem prejuízo das multas previstas no Edital, no contrato e das demais cominações legais.
- 17.9. A dosimetria das penas, além dos fatos e provas constantes do processo administrativo, levará em consideração:
- O dano causado à administração;
 - O caráter educativo da pena;
 - A reincidência como maus antecedentes;
 - A proporcionalidade.
- 17.10. Ainda, nos casos em que couber, serão aplicadas as sanções previstas na Lei Federal 12.846/2013, que dispõe sobre a responsabilização administrativa e civil de pessoas jurídicas, nacional ou estrangeira, pela prática de atos contra a Administração Pública, e dá outras providências.
- 17.11. Caso as multas previstas no edital de licitação não sejam suficientes para indenizar os danos sofridos pela Administração, esta poderá cobrar, administrativa e judicialmente, os prejuízos excedentes, tendo, neste caso, que provar os danos, conforme dispõe o art. 416 do Código Civil Brasileiro.

18. DISPOSIÇÕES FINAIS

- 18.1. O Município de Foz do Iguaçu poderá revogar a presente licitação, no todo ou em parte, por razões de interesse público derivadas de fato superveniente comprovado, ou anulá-la por ilegalidade, de ofício ou por provocação de terceiros, mediante ato escrito e fundamentado. O Município poderá, ainda, prorrogar, a qualquer tempo, os prazos para recebimento das propostas ou para sua abertura.
- 18.2. O licitante é responsável pela fidelidade e legitimidade das informações prestadas e dos documentos apresentados em qualquer fase da licitação. A falsidade de qualquer documento apresentado ou a inverdade das informações nele contidas implicará na imediata desclassificação do licitante que o tiver apresentado, ou, caso tenha sido o vencedor, na rescisão do contrato ou do pedido de compra, sem prejuízo das demais sanções cabíveis.



Prefeitura do Município de Foz do Iguaçu

ESTADO DO PARANÁ

- 18.3. É facultado ao(a) Pregoeiro(a), ou à autoridade a ele superior, em qualquer fase da licitação, promover diligências com vistas a esclarecer ou a complementar a instrução do processo. Os licitantes intimados para prestar quaisquer esclarecimentos adicionais deverão fazê-lo no prazo determinado pelo(a) Pregoeiro(a), sob pena de desclassificação e/ou inabilitação.
- 18.4. O desatendimento de exigências formais, não essenciais, não importará no afastamento do licitante, desde que seja possível a aferição da sua qualificação e a exata compreensão da sua proposta.
- 18.5. As normas que disciplinam este Pregão serão sempre interpretadas em favor da ampliação da disputa entre os licitantes, desde que não comprometam o interesse da Administração, a finalidade e a segurança da contratação.
- 18.6. Os casos não previstos neste Edital serão decididos pelo(a) Pregoeiro(a).
- 18.7. O pregoeiro poderá solicitar manifestação técnica da assessoria jurídica ou de outros setores do órgão ou da entidade, a fim de subsidiar sua decisão;
- 18.8. A participação do(a) licitante neste Pregão implica em aceitação de todos os termos deste Edital.
- 18.9. Da sessão, o sistema gerará ata circunstanciada, na qual estarão registrados todos os atos do procedimento e as ocorrências relevantes.
- 18.10. Não havendo expediente ou ocorrendo qualquer fato superveniente que impeça a realização do certame na data marcada, a sessão será automaticamente transferida para o primeiro dia útil subsequente, no mesmo horário e local anteriormente estabelecidos, desde que não haja comunicação do(a) Pregoeiro(a) em contrário.
- 18.11. Quaisquer esclarecimentos serão formalizados preferencialmente pelo e-mail erica.eghb@gmail.com ou através de correspondência dirigida ao endereço constante no preâmbulo do Edital.
- 18.12. Os casos omissos serão resolvidos pelo(a) Pregoeiro(a) e, dependendo do caso, pela autoridade competente, nos termos da legislação pertinente. Para dirimir toda e qualquer dúvida e/ou divergência oriunda do presente Edital, será competente o Foro da Comarca de Foz do Iguaçu, Estado do Paraná.

Foz do Iguaçu, 5 de dezembro de 2022.

Nilton Aparecido Bobato
Secretário Municipal da Administração



Prefeitura do Município de Foz do Iguaçu

ESTADO DO PARANÁ

ANEXO I – TERMO DE REFERÊNCIA

AQUISIÇÃO DE MÓVEIS PLANEJADOS, CADEIRAS, PERSIANAS E DEMAIS EQUIPAMENTOS PARA A SECRETARIA MUNICIPAL DE TURISMO E PROJETOS ESTRATÉGICOS E PARA O COMTUR

1. OBJETO

1. A presente licitação tem como objeto aquisição de móveis planejados, cadeiras, persianas e demais equipamentos para equipar a Secretaria Municipal de Turismo e Projetos Estratégicos e para o Conselho Municipal de Turismo de Foz do Iguaçu, ambos localizados na Avenida das Cataratas, 2.330, no bairro Vila Yolanda.

2. JUSTIFICATIVA

2.1 A contratação se justifica pela necessidade de disponibilizar as condições necessárias para a realização das reuniões de interesse da SMTU e do Conselho Municipal de Turismo – COMTUR.

2.2 Com as alterações realizadas na estrutura física, por ocasião da reforma do prédio sede da SMTU, com o objetivo de instalar o Centro Municipal de Inovação, a sala de reuniões da Secretaria Municipal de Turismo e Projetos Estratégicos bem como do Conselho Municipal de Turismo – COMTUR foram suprimidas, gerando a necessidade de implantar outros espaços para estas finalidades. Os novos espaços já foram reformados, entretanto não possuímos móveis para equipar estes locais. Os locais ainda necessitam de persianas e a sala da SMTU um televisor.

2.3 Conforme previsto no artigo 8º, da Lei Municipal nº 2.442, de 24 de setembro de 2001, compete ao Poder Executivo prestar ao Conselho Municipal de Turismo o necessário suporte técnico-administrativo, sem prejuízo da colaboração dos demais órgãos e entidades nele representados.

2.4 Ressalta-se que as estruturas ficaram a disposição das demais secretarias e órgãos da Prefeitura Municipal de Foz do Iguaçu, quando não estiverem em utilização.

3. DAS COTAS DE RESERVA PARA ME E EPP

3.1 A SMTU se manifesta, em relação à cotas de reserva para ME e EPP solicitando que não seja implementada tal reserva conforme Lei Complementar 123/2006. Art. 48, inciso I,



Prefeitura do Município de Foz do Iguaçu

ESTADO DO PARANÁ

a fornecedor, de modo que seria suficiente a apresentação de laudo técnico em conformidade com a norma da ABNT – NBR no 10591/1988. A segurança foi concedida tão somente para excluir a exigência de submeter os uniformes ao peso da peça. Diante disso, a impetrante apela aduzindo, em síntese, que Administração Pública municipal deixou de observar o dever de atribuir tratamento benéfico às microempresas e empresas de pequeno porte. O relator, ao analisar a questão, esclareceu que, muito embora a Lei Complementar no 123/06 estabeleça o dever de estipular cotas, tal obrigação não é absoluta, tendo em vista a exceção contemplada pelo art. 49 desse diploma legal. Ressaltou que “nesse mesmo sentido é o Decreto no 8538/2015, mais precisamente em seus artigos 8o e 10o, que possibilita a não observância da obrigatoriedade no tratamento diferenciado e simplificado a microempresas e empresas de pequeno porte, em casos excepcionais”. Acrescentou o julgador que, da análise conjunta do referido dispositivo com o disposto no art. 10, inc. II, do regulamento, “chega-se à conclusão de que a lei excepciona a obrigatoriedade de tratamento diferenciado para as microempresas e empresas de pequeno porte quando este tratamento não for vantajoso para a administração pública ou representar prejuízo ao conjunto ou ao complexo do objeto a ser contratado”. Voltando-se para o caso concreto, observou que “a divisão dos lotes já estipulados no edital para que seja determinada a cota de 25% (vinte e cinco por cento) para contratação de microempresas e empresas de pequeno porte de cada um deles comprometerá o conjunto a ser adquirido pela



Prefeitura do Município de Foz do Iguaçu

ESTADO DO PARANÁ

Declaramos para os devidos fins que constamos existir no Município de Foz do Iguaçu três potenciais fornecedores para:

Grupo 1 – móveis planejados e Grupo 3 – persianas, referentes aos objetos/grupos acima mencionados objeto contratual do termo referência supra, exceto para o Grupo: 2 e ITEM

17.

4 DESCRIÇÃO DOS PRODUTOS

GRUPO 01 – MÓVEIS PLANEJADOS							
ITEM	DSCRITIVO RESUMIDO	DESCRIÇÃO	DIMENSÃO	UNID.	QUANT	VALOR UNITÁRIO	VALOR TOTAL
1	BANCADA COM PORTA DE CORRER	BANCADA COM PORTAS DE CORRER E GAVETAS, ARMÁRIO SUPERIOR COMPOSTO POR 2 ARMÁRIOS LATERAIS COM PORTAS DE VIDRO E 2 PAINÉIS RIPADO. OS PÉS DA BANCADA EM MDF, NOVA	6,08m x 2,05m x 0,60m	UN.	1	R\$ 11.210,33	R\$ 11.210,33
2	BANCADA COM PORTA DE ABRIR	BANCADA COM PORTAS DE ABRIR, NA COR JATOBÁ BRASILEIRO - ARAUCO, NOVA	1,80m x 0,76m x 0,45m	UN.	1	R\$ 2.389,00	R\$ 2.389,00
3	BANCADA COM PORTA DE CORRER	BANCADA COM PORTAS DE CORRER E GAVETAS E 2 PAINÉIS RIPADO. OS PÉS DA BANCADA EM MDF, NOVA	4,25m x 2,05m x 0,60m	UN.	1	R\$ 11.076,66	R\$ 11.076,66
4	MESA DIRETIVA 03 LUGARES	MESA DIRETIVA COM 03 LUGARES, COM TAMPO EM MDF, NA COR JATOBÁ BRASILEIRO - ARAUCO E PÉS EM FERRO COM PINTURA ELETROSTÁTICA PRETO, NOVA	2,80m x 1,20m x 0,75m	UN.	1	R\$ 3.565,00	R\$ 3.565,00
5	MESA EM MADEIRA	MESA EM MADEIRA, NA COR JATOBÁ BRASILEIRO - ARAUCO, NOVA	1,20m x 0,60m x 0,75m	UN.	1	R\$ 1.243,66	R\$ 1.243,66



Prefeitura do Município de Foz do Iguaçu

ESTADO DO PARANÁ

6	MESA EM MDF	MESA COM TAMPO E PÉ LATERAL EM MDF, NA COR JATOBÁ BRASILEIRO - ARAUCO, MEDINDO 2,00M DE COMPRIMENTO X 0,70M DE LARGURA X 0,70M DE ALTURA, NOVA	2,00m x 0,70m x 0,70m	UN.	1	R\$ 1.980,66	R\$ 1.980,66
7	MESA DE REUNIÕES EM MDF	MESA COM TAMPO EM MDF E PÉS EM FERRO, COM PINTURA ELETROSTÁTICA PRETO, NOVA	3,50m x 1,60m x 0,75m	UN.	1	R\$ 5.035,33	R\$ 5.035,33
8	MESA EM MDF	MESA EM MDF, NA COR BEGE, COM 04 GAVETAS, NOVA	1,50m x 0,60m x 0,75m	UN.	4	R\$ 1.573,00	R\$ 6.292,00

TOTAL: R\$ 42.792,64

GRUPO 02 - CADEIRAS

ITEM	DESCRIPTIVO RESUMIDO	DESCRIPTIVO	CONDIÇÃO	UNID.	QUANT	VALOR UNITÁRIO	VALOR TOTAL
9	CADEIRA MODELO PRESIDENTE	CADEIRA MODELO PRESIDENTE, GIRATÓRIA, ENCOSTO EM TELA, ASSENTO EM ESPUMA INJETADA REVESTIDA DE TECIDO POLIESTER PRETO, BASE A GÁS, COM BRAÇOS EM REGULAGEM DE ALTURA, RODÍZIO EM PU.	NOVA	UN.	3	R\$ 2.212,78	R\$ 6.638,34
10	CADEIRA MODELO DIRETOR	CADEIRA MODELO DIRETOR, GIRATÓRIA, ENCOSTO EM TELA, ASSENTO EM ESPUMA INJETADA REVESTIDA DE TECIDO POLIESTER PRETO, BASE A GÁS, COM BRAÇOS EM	NOVA	UN.	5	R\$ 1.311,62	R\$ 6.558,10



Prefeitura do Município de Foz de Iguaçu

ESTADO DO PARANÁ

		REGULAGEM DE ALTURA, RODÍZIO EM PU.						
11	CADEIRA MODELO SECRETÁRIA	CADEIRA MODELO SECRETÁRIA, GIRATÓRIA, ENCOSTO EM TELA, ASSENTO EM ESPUMA INJETADA REVESTIDA DE TECIDO POLIESTER PRETO, BASE A GÁS, COM BRAÇOS EM REGULAGEM DE ALTURA, RODÍZIO EM PU.	NOVA	UN.	10	R\$ 1.240,66	R\$ 12.406,60	
TOTAL: R\$ 25.603,04								
GRUPO 03 - PERSIANAS								
ITEM	DSCRITIVO RESUMIDO	DESCRITIVO	CONDIÇÃO	UNID.	QUANT	VALOR UNITÁRIO	VALOR TOTAL	
12	PERSIANA HORIZONTAL 1,15M	PERSIANA HORIZONTAL EM ALUMINIO METALIZADO DE 25MM, COM MEDIDAS DE 1,15M DE COMPRIMENTO X 3,44M DE ALTURA.	NOVA E INSTALADA	M2.	8,0	R\$ 173,29	R\$ 1.386,32	
13	PERSIANA HORIZONTAL 1,16M	PERSIANA HORIZONTAL EM ALUMINIO METALIZADO DE 25MM, COM MEDIDAS DE 1,16M DE COMPRIMENTO X 3,44M DE ALTURA.	NOVA E INSTALADA	M2.	16,0	R\$ 172,35	R\$ 2.757,60	
14	PERSIANA HORIZONTAL 1,16M	PERSIANA HORIZONTAL EM ALUMINIO METALIZADO DE 25MM, COM MEDIDAS DE 1,18M DE COMPRIMENTO X 1,97M DE ALTURA.	NOVA E INSTALADA	M2.	10,00	R\$ 176,41	R\$ 1.764,10	
15	PERSIANA HORIZONTAL 1,23M	PERSIANA HORIZONTAL EM ALUMINIO METALIZADO DE 25MM, COM MEDIDAS DE 1,23M DE COMPRIMENTO X 1,97M DE ALTURA.	NOVA E INSTALADA	M2.	5,00	R\$ 187,76	R\$ 938,80	



Prefeitura do Município de Foz do Iguaçu

ESTADO DO PARANÁ

16	PERSIANA HORIZONTAL 1,245M	PERSIANA HORIZONTAL EM ALUMINIO METALIZADO DE 25MM, COM MEDIDAS DE 1,245M DE COMPRIMENTO X 1,97M DE ALTURA.	NOVA E INSTALADA	M2.	5,00	R\$ 187,76	R\$ 938,80
TOTAL: R\$ 7.785,62							
ITEM 17 - TELEVISOR							
ITEM	DSCRITIVO RESUMIDO	DESCRITIVO	CONDIÇÃO	UNID.	QUANT	VALOR UNITARIO	VALOR TOTAL
17	TELEVISOR DE 75 POLEGADAS	TELEVISOR DE 75 POLEGADAS, SMART, PROCESSADOR 4K, CRISTAL, NA COR PRETA.	NOVO	UN.	1	R\$ 6.414,75	R\$ 6.414,75
TOTAL: R\$ 6.414,75							

Havendo divergências entre a descrição do objeto constante no Edital e a descrição do objeto constante no SITE COMPRASGOV, "SIASG" OU NOTA DE EMPENHO, **prevalecerá, sempre, a descrição deste Edital**, conforme itens constantes no ANEXO II do Edital.

4.1 As aquisições foram estabelecidas por Grupos e, sobre a questão, deve ser entendido que a ausência de parcelamento dos objetos licitados, os quais possuem natureza divisível, e foram aglutinados em grupos distintos, com critério de julgamento pelo menor preço global, é plenamente possível e aplicável ao caso concreto. A definição da divisibilidade ou não por lotes dos itens da licitação insere-se no âmbito de conveniência e oportunidade, competindo ao gestor público avaliar, na fase de planejamento, qual meio atende melhor ao interesse público.

4.2 A contratação deverá acontecer por grupo, considerando a especificidade dos produtos, que tornam o valor mais vantajoso se produzido por uma única empresa. Esta solução atende a entrega na mesma data de todos os itens do grupo e mantém as especificações como tonalidade de cores e outras situações que podem ocorrer se mais de uma empresa for a vencedora do mesmo grupo. Suponhamos, por exemplo, que no caso dos móveis sob medida, uma empresa produz e entrega determinado móvel e outra empresa não entrega, o espaço em si não pode ser aproveitado, até a entrega por parte do segundo fornecedor. De mesma forma, isso pode ocorrer em outras aquisições como cadeiras e persianas.



Prefeitura do Município de Foz de Iguaçu

ESTADO DO PARANÁ

- 4.3 Entretanto, os itens de naturezas diferentes fazem parte de grupos diferenciados, o que permite a aquisição em 04 (quatro) grupos distintos.
- 4.4 Finalizando, a competitividade do certame será resguardada, em vista de que o mercado tem total capacidade para atendimento da demanda da forma que foi estruturada, pois existe um número razoável de empresas com condições de participar do processo.
- 4.5 Pode também ser concluído que a divisão em itens se mostra inócua, pois as empresas trabalham por seguimentos e aquela que atua com móveis planejados, somente atuará neste grupo e da mesma forma ocorrerá nos demais grupos.

5 VALOR TOTAL DE REFERÊNCIA

- 5.1 O valor total de referência da presente contratação é de R\$ 82.596,05 (oitenta e dois mil, quinhentos e noventa e seis reais e cinco centavos).
- 5.2 O valor foi apurado a partir da planilha de preços em anexo, elaborada com base em orçamentos recebidos de empresas especializadas em móveis planejados e de persianas, considerando a especificidade do produto, visto tratar-se de item específico com mão de obra especializada. Para as cadeiras foi considerada a média encontrada nos orçamentos enviados por 02 (duas) empresas. Já na questão do televisor foi utilizado o valor obtido em pesquisa na Internet.
- a. Foi utilizado como referência o valor médio consultado, objetivando não tornar a contratação deserta ou fracassada, como também aumentar a competitividade entre os licitantes.

6 CONDIÇÕES DE RECEBIMENTO E GARANTIA DOS PRODUTOS

- 6.1 A licitante deverá entregar produtos novos, não serão aceitos itens reformados ou reconicionados. Serão recusados móveis deteriorados, alterados, adulterados, avariados, corrompidos, fraudados, bem como aqueles, em desacordo com as normas regulamentares de fabricação, distribuição e apresentação;
- 6.2 Fica, a licitante responsável por vícios ou defeitos de fabricação ou desgaste anormal dos produtos ou peças, pelo prazo mínimo de 01 (um) ano, a partir da data da instalação do equipamento, com realização de manutenção preventiva durante o período de garantia (com emissão de laudo/ certificado) conforme manual do fabricante, incluindo peças que por este venham a ser



Prefeitura do Município de Foz de Iguaçu

ESTADO DO PARANÁ

indicadas em manual para substituição na manutenção preventiva, obrigando-se a reparar o dano e substituir as peças que se fizerem necessárias, sem ônus adicional;

6.3 Reserva-se o direito de solicitar ou utilizar o(s) produto(s) para avaliação das características técnicas (comparativo entre o descritivo do edital X produto fornecido antes do seu recebimento oficial);

6.4 Fica a licitante responsável pela montagem e instalação dos móveis na Sala de Reuniões da SMTU e na Sala do Conselho Municipal de Turismo - COMTUR, devendo ser acompanhado e agendada junto à Diretoria Técnica de Desenvolvimento do Turismo, através do telefone (45) 2105-8121 em dias úteis, não cabendo à Secretaria Municipal de Turismo e Projetos Estratégicos qualquer custo adicional, por horário ou data de solicitação;

6.5 O recebimento definitivo do objeto deste Edital, não exime o fornecedor de ser responsabilizado, dentro das penalidades previstas na Lei 8.666/93 e alterações, pela má qualidade que venha a ser constatada durante o uso, dentro do prazo de validade, do item fornecido.

7 PRAZO E LOCAL DE ENTREGA

7.1 O item deste edital deverá ser entregue em até 30 dias após o recebimento da nota de empenho, acompanhados de nota fiscal, constando o número do edital, o item, o valor unitário, a quantidade, o valor total e o local da entrega, além das demais exigências legais;

7.2 Todos os custos/despesas de transporte oriundos do objeto da presente licitação serão suportados pelo licitante vencedor;

7.3 Os móveis planejados deverão ser montados e instalados nas salas de reuniões da Secretaria Municipal de Turismo e Projetos Estratégicos e do Conselho Municipal de Turismo, de segunda a sexta feira em horário de atendimento do órgão, conforme previamente agendado com a Fiscalização do Contrato;

7.4 Os responsáveis pelo recebimento dos itens licitados são: Miguel Dal Olmo de Campos e Iara Rejane Molossi Flores (Diretoria Técnica de Desenvolvimento do Turismo) – telefones para contato (45)2105-8121 e 2105-8112.



Prefeitura do Município de Foz do Iguaçu

ESTADO DO PARANÁ

8 CLASSIFICAÇÃO DOS BENS COMUNS

8.1 O objeto da presente licitação, em seu item, é claramente caracterizável como comum nos termos da Lei nº 10.520, de 2002, possuindo padrão de desempenho e qualidade passível de uma definição objetiva no presente Termo de referência, através de especificações do mercado.

9 INDICAÇÃO DE GESTOR E FISCAL DO CONTRATO

9.1 Para fim de gestão e fiscalização do futuro instrumento contratual, indicam-se:

Gestor do Contrato: Lourenço Kurten – Secretário Municipal Interino de Turismo e Projetos Estratégicos.

Fiscal do Contrato: Iara Rejane Molossi Flores – Chefe da Divisão de Apoio e Suporte Técnico.

10 DA NOTA DE EMPENHO

10.1 A empresa será comunicada, via e-mail, da disponibilidade da Nota de Empenho. O prazo para entrega dos bens começará a contar a partir do recebimento do e-mail. Caso a empresa não confirme o recebimento do e-mail, o prazo começará a contar 24 horas após o envio do e-mail.

11 DA NOTA FISCAL

11.1 As notas fiscais deverão ser contempladas em nome da PREFEITURA MUNICIPAL DE FOZ DO IGUAÇU sob CNPJ: 76.206.606/0001-40.

11.2. Quando da emissão da Nota Fiscal, deverá ser informado no verso desta os dados bancários da Empresa (banco, agência e conta corrente).

11.3 Deverá ser informado na Nota Fiscal, ainda, a descrição completa e detalhada do item, tais como modelo, marca, número de empenho, medidas, entre outros dados que forem considerados essenciais.

11.4 Havendo erro na apresentação da Nota Fiscal/Fatura ou dos documentos pertinentes à contratação, ou, ainda, circunstância que impeça a liquidação da despesa, o pagamento ficará pendente até que a CONTRATADA providencie as medidas saneadoras. Nesta hipótese, o prazo para pagamento iniciar-se-á após a regularização da situação.

12 DO PAGAMENTO



Prefeitura do Município de Foz do Iguaçu

ESTADO DO PARANÁ

- 12.1 O pagamento será efetuado no prazo de 30 (trinta) dias após a entrega do objeto licitado, mediante apresentação da Nota Fiscal/Fatura devidamente atestada (certificada) pelo órgão responsável, as despesas decorrentes desta licitação correrão por conta das dotações orçamentárias.
- 12.2 A contratada ficará obrigada a repassar para a contratante, na proporção correspondente, eventuais reduções de preços, decorrentes de mudança de alíquotas de impostos incidentes sobre o fornecimento do objeto, em função de alterações na legislação pertinente.
- 12.3 As notas fiscais deverão ser encaminhadas para a Secretaria Municipal de Turismo e Projetos Estratégicos, localizada na Avenida das Cataratas, nº 2330, Vila Yolanda, Foz do Iguaçu – PR, atendendo obrigatoriamente os seguintes requisitos:
- Conter o nome do banco, agência e conta corrente para depósito. A conta corrente obrigatoriamente deverá ser da própria Adjudicatária.
 - Conter o mesmo CNPJ que o constante dos documentos apresentados para a licitação.
- 12.4 O pagamento somente ocorrerá depois de atestada, pela Secretaria Municipal de Turismo e Projetos Estratégicos de Foz do Iguaçu - PR, a conformidade dos materiais recebidos com aqueles que foram exigidos neste edital.
- 12.5 Previamente à realização de todo e qualquer pagamento, será verificada pela CONTRATANTE documentação comprovante do cumprimento de todas as obrigações trabalhistas, fiscais e previdenciárias da CONTRATADA, especialmente no que diz respeito aos seguintes documentos:
- Certidão Conjunta Negativa ou positiva com efeitos de negativa de Débitos relativos a Tributos Federais e à Dívida Ativa da União emitida pela Secretaria da Receita Federal.
 - Certidão Negativa ou positiva com efeitos de negativa de Débitos Tributários e de Dívida Ativa Estadual – emitida pela Secretaria da Fazenda Estadual.
 - Certidão Negativa ou positiva com efeitos de negativa de Débitos Tributários e de Dívida Ativa Municipal – emitida pela Secretaria da Fazenda Municipal.
 - Certidão Negativa de Débitos Trabalhistas – CNDT, expedida pela Justiça do Trabalho.
 - Comprovante de quitação com débitos decorrentes do Fundo de Garantia e Tempo de Serviço, mediante apresentação de Certidão de Regularidade de Situação – FGTS.



Prefeitura do Município de Foz do Iguaçu

ESTADO DO PARANÁ

12.6 A regularidade de que tratam os subitens acima poderá ser verificada por meio de consulta on-line no SICAF, cabendo à Adjudicatária a devida atualização no Sistema; ou mediante apresentação de cópia das respectivas certidões.

12.7 A irregularidade para com qualquer dos itens relacionados no item 11 ou a não apresentação das certidões que comprovem a situação de regularidade, quando solicitada pela Justiça Federal por qualquer meio idôneo, caracterizará descumprimento de obrigação acessória.

12.8 Por ocasião do pagamento, poderá haver retenção de crédito referente ao ressarcimento de eventuais danos provocados pela Adjudicatária, correspondentes ao prejuízo sofrido pela Administração ou multas (principais ou acessórias) que porventura vierem a ser aplicadas à Adjudicatária.

13 DOTAÇÃO ORÇAMENTÁRIA

13.1 As despesas decorrentes da contratação do objeto deste Termo de Referência correrão as expensas de recursos financeiros provenientes das seguintes dotações orçamentárias:

1301.236950130.2134.4490.52 - Fonte: 1050 – R\$ 20.000,00 – Emenda 177/2021

1301.236950130.2134.4490.52 - Fonte: 1050 – R\$ 62.596,05 – Orçamento SMTU

ANEXO II – ITENS DA LICITAÇÃO

GRUPO 01 – MÓVEIS PLANEJADOS

ITEM	DESCRIPTIVO RESUMIDO	DESCRIPTIVO	DIMENSÃO	UNID.	QUANT	VALOR UNITÁRIO	VALOR TOTAL
1	BANCADA COM PORTA DE CORRER	BANCADA COM PORTAS DE CORRER E GAVETAS, ARMÁRIO SUPERIOR COMPOSTO POR 2 ARMÁRIOS LATERAIS COM PORTAS DE VIDRO E 2 PAINÉIS RIPADO. OS PÉS DA BANCADA	6,08m x 2,05m x 0,60m	UN.	1	R\$ 11.210,33	R\$ 11.210,33



Prefeitura do Município de Foz do Iguaçu

ESTADO DO PARANÁ

		EM MDF, NOVA					
2	BANCADA COM PORTA DE ABRIR	BANCADA COM PORTAS DE ABRIR, NA COR JATOBÁ BRASILEIRO - ARAUCO, NOVA	1,80m x 0,76m x 0,45m	UN.	1	R\$ 2.389,00	R\$ 2.389,00
3	BANCADA COM PORTA DE CORRER	BANCADA COM PORTAS DE CORRER E GAVETAS E 2 PAINÉIS RIPADO. OS PÉS DA BANCADA EM MDF, NOVA	4,25m x 2,05m x 0,60m	UN.	1	R\$ 11.076,66	R\$ 11.076,66
4	MESA DIRETIVA 03 LUGARES	MESA DIRETIVA COM 03 LUGARES, COM TAMPO EM MDF, NA COR JATOBÁ BRASILEIRO - ARAUCO E PÉS EM FERRO COM PINTURA ELETROSTÁTICA PRETO, NOVA	2,80m x 1,20m x 0,75m	UN.	1	R\$ 3.565,00	R\$ 3.565,00
5	MESA EM MADEIRA	MESA EM MADEIRA, NA COR JATOBÁ BRASILEIRO - ARAUCO, NOVA	1,20m x 0,60m x 0,75m	UN.	1	R\$ 1.243,66	R\$ 1.243,66
6	MESA EM MDF	MESA COM TAMPO E PÉ LATERAL EM MDF, NA COR JATOBÁ BRASILEIRO - ARAUCO, MEDINDO 2,00M DE COMPRIMENTO X 0,70M DE LARGURA X 0,70M DE ALTURA, NOVA	2,00m x 0,70m x 0,70m	UN.	1	R\$ 1.980,66	R\$ 1.980,66
7	MESA DE REUNIÕES EM MDF	MESA COM TAMPO EM MDF E PÉS EM FERRO, COM PINTURA ELETROSTÁTICA PRETO, NOVA	3,50m x 1,60m x 0,75m	UN.	1	R\$ 5.035,33	R\$ 5.035,33
8	MESA EM MDF	MESA EM MDF, NA COR BEGE, COM 04 GAVETAS, NOVA	1,50m x 0,60m x 0,75m	UN.	4	R\$ 1.573,00	R\$ 6.292,00
						TOTAL: R\$ 42.792,64	
GRUPO 02 - CADEIRAS							
ITEM	DESCRIPTIVO RESUMIDO	DESCRIPTIVO	CONDIÇÃO	UNID.	QUANT	VALOR UNITÁRIO	VALOR TOTAL



Prefeitura do Município de Foz do Iguaçu

ESTADO DO PARANÁ

9	CADEIRA MODELO PRESIDENTE	CADEIRA MODELO PRESIDENTE, GIRATÓRIA, ENCOSTO EM TELA, ASSENTO EM ESPUMA INJETADA REVESTIDA DE TECIDO POLIESTER PRETO, BASE A GÁS, COM BRAÇOS EM REGULAGEM DE ALTURA, RODÍZIO EM PU.	NOVA	UN.	3	R\$ 2.212,78	R\$ 6.638,34
10	CADEIRA MODELO DIRETOR	CADEIRA MODELO DIRETOR, GIRATÓRIA, ENCOSTO EM TELA, ASSENTO EM ESPUMA INJETADA REVESTIDA DE TECIDO POLIESTER PRETO, BASE A GÁS, COM BRAÇOS EM REGULAGEM DE ALTURA, RODÍZIO EM PU.	NOVA	UN.	5	R\$ 1.311,62	R\$ 6.558,10
11	CADEIRA MODELO SECRETÁRIA	CADEIRA MODELO SECRETÁRIA, GIRATÓRIA, ENCOSTO EM TELA, ASSENTO EM ESPUMA INJETADA REVESTIDA DE TECIDO POLIESTER PRETO, BASE A GÁS, COM BRAÇOS EM REGULAGEM DE ALTURA, RODÍZIO EM PU.	NOVA	UN.	10	R\$ 1.240,66	R\$ 12.406,60

TOTAL: R\$ 25.603,04

GRUPO 03 – PERSIANAS

ITEM	DESCRIPTIVO RESUMIDO	DESCRIPTIVO	CONDIÇÃO	UNID.	QUANT	VALOR UNITÁRIO	VALOR TOTAL
12	PERSIANA HORIZONTAL 1,15M	PERSIANA HORIZONTAL EM ALUMINIO METALIZADO DE 25MM, COM MEDIDAS DE 1,15M DE COMPRIMENTO X 3,44M DE ALTURA.	NOVA E INSTALADA	M2.	8,0	R\$ 173,29	R\$ 1.386,32
13	PERSIANA HORIZONTAL 1,16M	PERSIANA HORIZONTAL EM ALUMINIO METALIZADO DE 25MM, COM MEDIDAS DE 1,16M DE COMPRIMENTO X 3,44M DE ALTURA.	NOVA E INSTALADA	M2.	16,0	R\$ 172,35	R\$ 2.757,60
14	PERSIANA HORIZONTAL	PERSIANA HORIZONTAL EM ALUMINIO METALIZADO DE 25MM, COM	NOVA E INSTALADA	M2.	10,00	R\$ 176,41	R\$ 1.764,10



Prefeitura do Município de Foz do Iguaçu

ESTADO DO PARANÁ

	1,16M	MEDIDAS DE 1,18M DE COMPRIMENTO X 1,97M DE ALTURA.						
15	PERSIANA HORIZONTAL 1,23M	PERSIANA HORIZONTAL EM ALUMINIO METALIZADO DE 25MM, COM MEDIDAS DE 1,23M DE COMPRIMENTO X 1,97M DE ALTURA.	NOVA E INSTALADA	M2.	5,00	R\$ 187,76	R\$ 938,80	
16	PERSIANA HORIZONTAL 1,245M	PERSIANA HORIZONTAL EM ALUMINIO METALIZADO DE 25MM, COM MEDIDAS DE 1,245M DE COMPRIMENTO X 1,97M DE ALTURA.	NOVA E INSTALADA	M2.	5,00	R\$ 187,76	R\$ 938,80	
TOTAL: R\$ 7.785,62								
ITEM 17 - TELEVISOR								
ITEM	DESCRITIVO RESUMIDO	DESCRITIVO	CONDIÇÃO	UNID.	QUANT	VALOR UNITARIO	VALOR TOTAL	
17	TELEVISOR DE 75 POLEGADAS	TELEVISOR DE 75 POLEGADAS, SMART, PROCESSADOR 4K, CRISTAL, NA COR PRETA.	NOVO	UN.	1	R\$ 6.414,75	R\$ 6.414,75	
TOTAL: R\$ 6.414,75								

Havendo divergências entre a descrição do objeto constante no Edital e a descrição do objeto constante no SITE COMPRASGOV, "SIASG" OU NOTA DE EMPENHO, **prevalecerá, sempre, a descrição deste Edital,** conforme itens constantes no ANEXO II do Edital.

Declaramos para os devidos fins que constatamos existir no Município de Foz do Iguaçu três potenciais fornecedores para:

Grupo 1 – móveis planejados e Grupo 3 – persianas, referentes aos objetos/grupos acima mencionados objeto contratual do termo referência supra, exceto para o Grupo: 2 e ITEM 17.



Prefeitura do Município de Foz do Iguaçu

ESTADO DO PARANÁ

**ANEXO III – PROJETOS TÉCNICOS DE OBSERVÂNCIA OBRIGATÓRIA PARA A ENTREGA
DOS OBJETOS DO GRUPO 1:**

Sala de Reuniões COMTUR



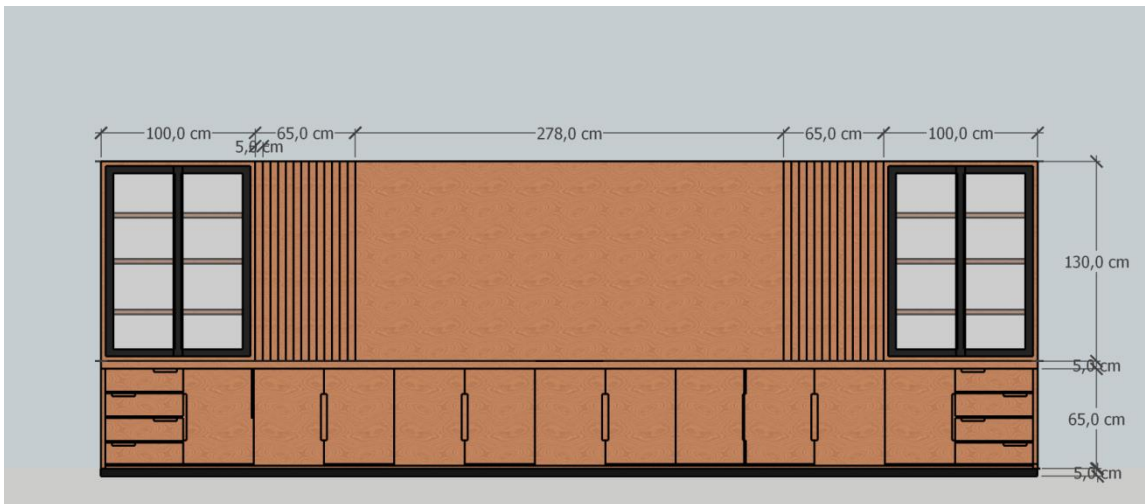
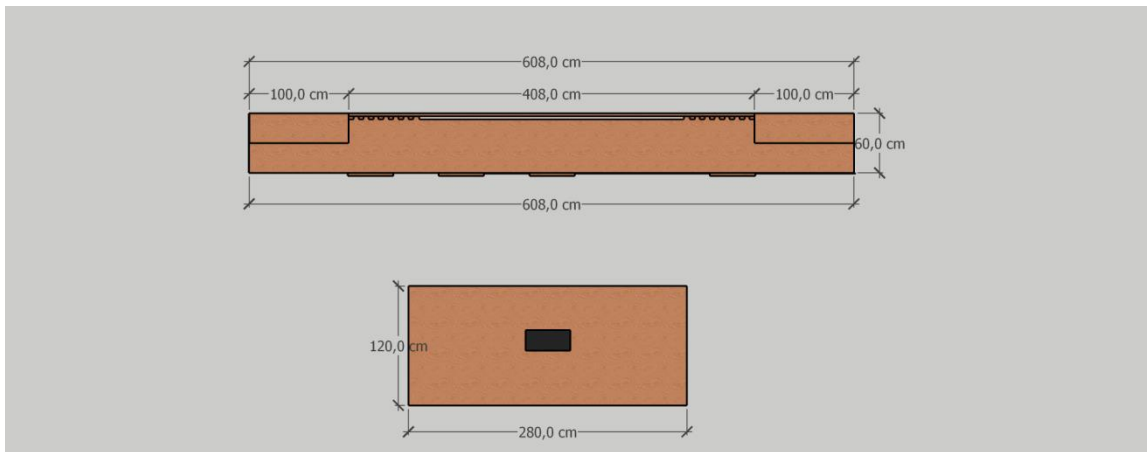
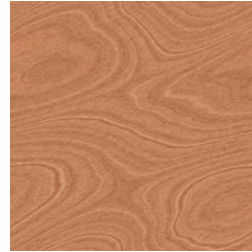

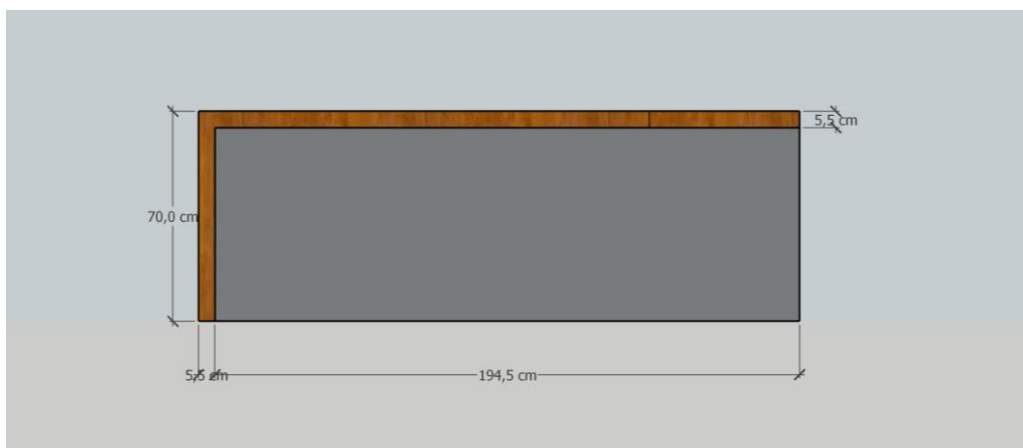
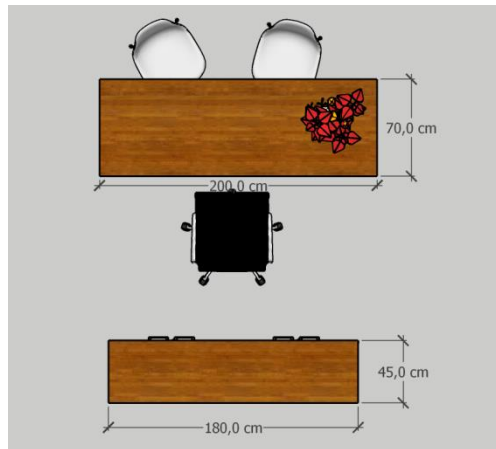

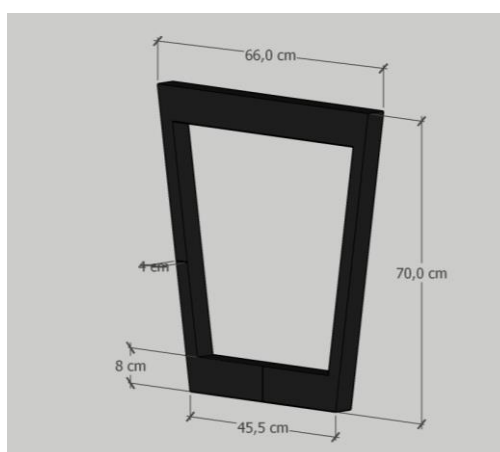
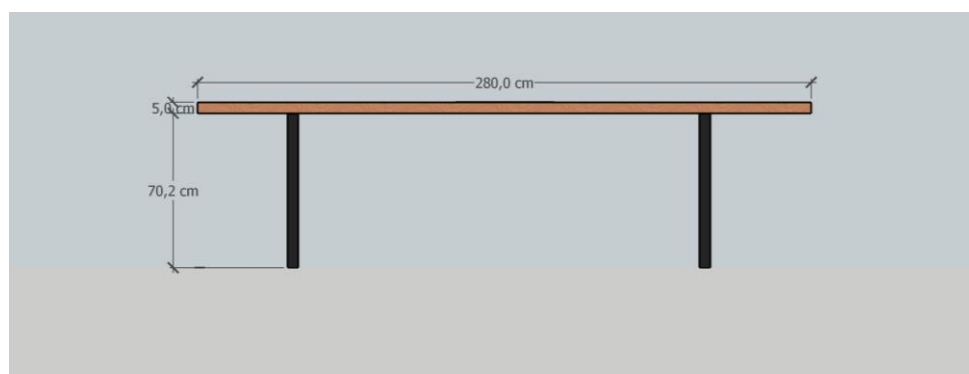

Sala de Reuniões Prefeitura



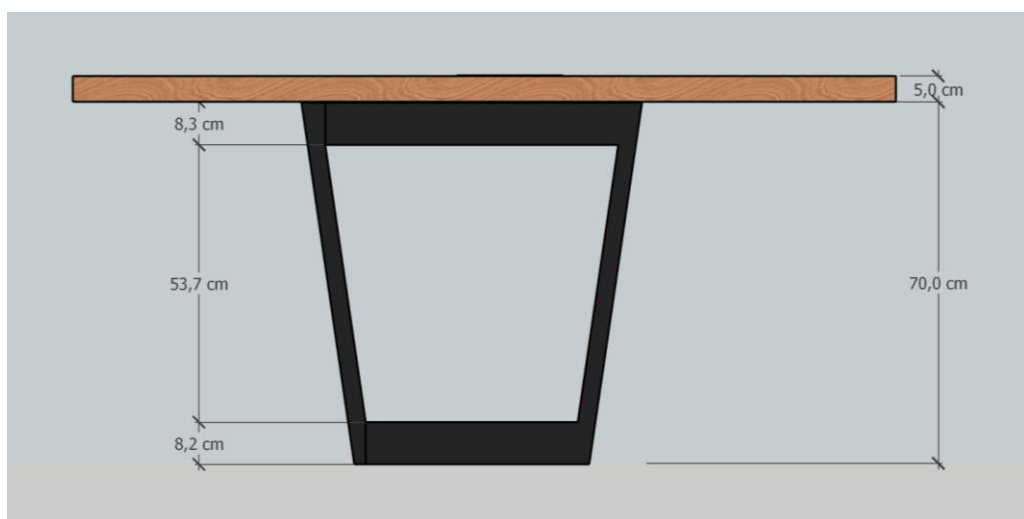
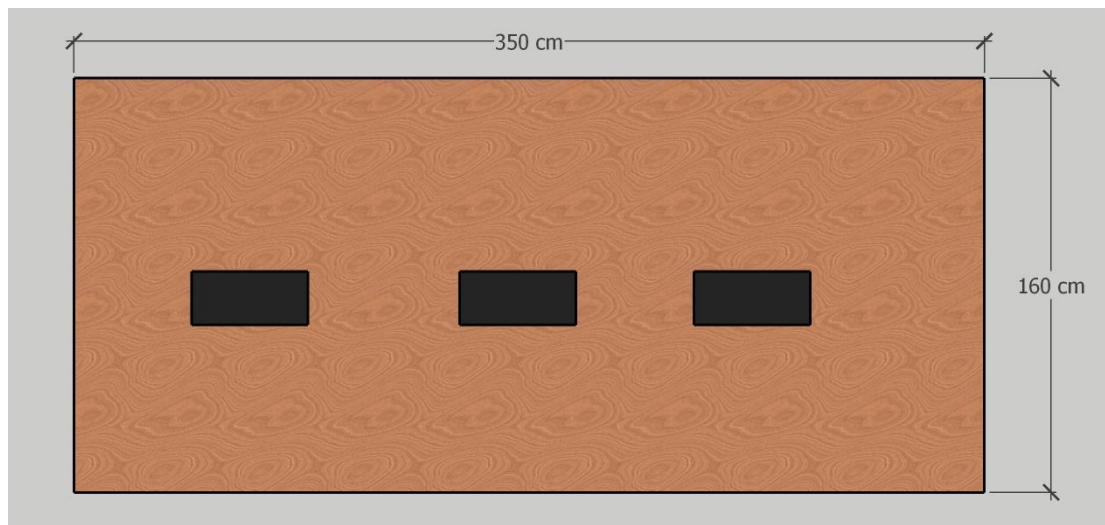

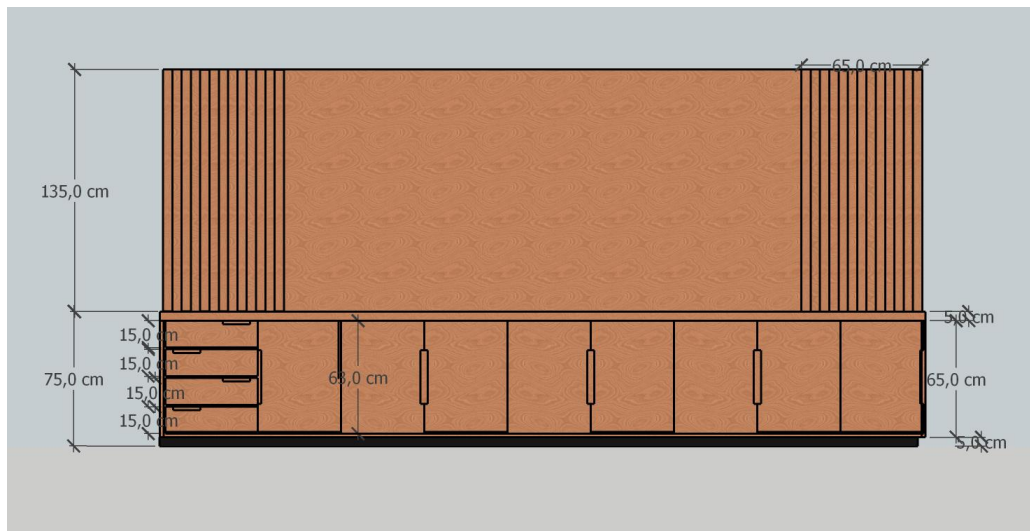
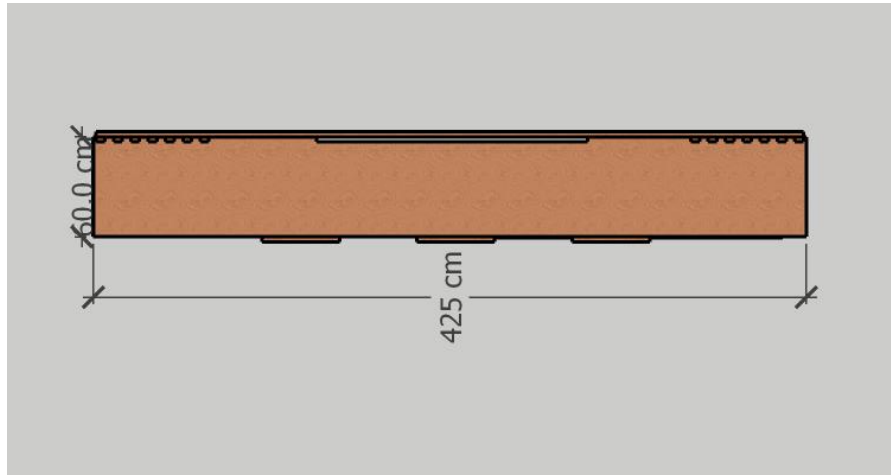



Prefeitura do Município de Foz do Iguaçu

ESTADO DO PARANÁ

ANEXO IV – DECRETO MUNICIPAL Nº 30.699/2022

Regulamenta a margem de preferência para microempresas, empresas de pequeno porte e microempreendedores individuais sediados localmente nas contratações públicas de bens, serviços e obras no âmbito da Administração Pública Municipal.

O Prefeito Municipal de Foz do Iguaçu, Estado do Paraná, no uso das atribuições legais que lhe são conferidas pelo art. 86 da Lei Orgânica do Município;

CONSIDERANDO as disposições dos arts. 42 a 45 e 47 a 49, da Lei Complementar Federal nº 123, de 14 de dezembro de 2006;

CONSIDERANDO a Lei Complementar Municipal nº 369 de 16 de março de 2022, que acrescentou os arts. 50-A, 50-B, 50-C, 50-D e 50-E à Lei Complementar nº 229, de 23 de dezembro de 2014;

CONSIDERANDO ao solicitado nos Memorandos Internos nºs 44284, de 26 de agosto de 2022 e 49826, de 22 de setembro de 2022, emitidos pela Diretoria de Licitações e Contratos, subordinada à Secretaria Municipal da Administração;

DECRETA:

Art. 1º Nas contratações públicas de bens, serviços e obras, deverá ser concedida prioridade de contratação para microempresas, empresas de pequeno porte e microempreendedores individuais – MEI sediados localmente, nos termos do disposto neste Decreto, com objetivo de:

I - promover o desenvolvimento econômico e social no âmbito local; e

II - ampliar a eficiência das políticas públicas.

§ 1º Subordinam-se ao disposto neste Decreto, além dos órgãos da Administração Pública Municipal direta, fundos especiais, autarquias e fundações públicas e as demais entidades controladas direta ou indiretamente pelo Município.

§ 2º Para efeitos deste Decreto, considera-se:

I - âmbito local: limites geográficos do Município onde será executado o objeto da contratação;

II - microempreendedores individuais – MEI, microempresas e empresas de pequeno porte: os beneficiados pela Lei Complementar Federal nº 123, de 14 de dezembro de 2006, nos termos do inciso I do *caput* do art. 13.

Art. 2º Nas licitações será assegurada a prioridade de contratação das microempresas, empresas de pequeno porte e microempreendedores individuais – MEI, sediadas localmente, mediante a concessão de margem de preferência de até 10% (dez por cento) sobre o melhor preço válido, nos seguintes termos:



Prefeitura do Município de Foz do Iguaçu

ESTADO DO PARANÁ

I - existência de no mínimo 3 (três) fornecedores competitivos enquadrados como microempresas ou empresas de pequeno porte sediados localmente e capazes de cumprir as exigências estabelecidas no instrumento convocatório;

II - a microempresa ou empresa de pequeno porte tenha efetivamente participado do certame e ofertado durante o procedimento licitatório preço dentro da margem de preferência estabelecida neste Decreto;

III - o preço ofertado dentro da margem de preferência deverá ser compatível com a realidade do mercado e não veda o dever do agente de contratação, comissão de licitação ou pregoeiro de negociar em busca da melhor proposta para a Administração.

Art. 3º Para a aplicação do benefício de que trata este Decreto, os critérios e justificativas para a sua adoção deverão estar previstos em Estudo Técnico Preliminar e no instrumento convocatório.

§ 1º A cotação de preços para formulação do valor de referência da licitação deverá ser auferida com cautela, mediante formação de cesta de preços, devendo ser evitada a realização da estimativa com base unicamente em orçamentos com potenciais interessados na licitação sediados localmente.

§ 2º Quando não houver possibilidade de atendimento do disposto no art. 2º, em decorrência da natureza do produto, a inexistência na região de, pelo menos, 3 (três) fornecedores considerados de pequeno porte, exigência de qualidade específica, risco de fornecimento considerado alto ou qualquer outro aspecto impeditivo da participação de microempresas ou empresas de pequeno porte, essa circunstância deverá, obrigatoriamente, ser justificada no processo.

Art. 4º A margem de preferência obedecerá aos seguintes critérios:

I - nas contratações de bens, serviços e obras comuns de até R\$ 80.000,00 (oitenta mil reais) por item/grupo, a margem de preferência será de 10% (dez por cento) do melhor preço válido por item/grupo;

II - nas contratações de bens, serviços e obras comuns de R\$ 80.001,00 (oitenta mil e um reais) até R\$ 1.300.000,00 (um milhão e trezentos mil reais) por item/grupo, a margem de preferência será de 7% (sete por cento) do melhor preço válido por item/grupo;

III - nas contratações de bens, serviços e obras comuns de R\$ 1.300.001,00 (um milhão, trezentos mil e um reais), até R\$ 3.660.000,00 (três milhões seiscentos e sessenta mil reais) por item/grupo, a margem de preferência será de 5% (cinco por cento) do melhor preço válido por item/grupo;

IV - nas contratações de bens, serviços e obras comuns de R\$ 3.660.001,00 (três milhões seiscentos e sessenta mil e um reais) até R\$ 4.800.000,00 (quatro milhões e oitocentos mil reais) por item/grupo, a margem de preferência será de 1% (um por cento) do melhor preço válido por item/grupo;

V - nas contratações de bens, serviços e obras comuns acima de R\$ 4.800.001,00 (quatro milhões e oitocentos mil e um reais) não haverá margem de preferência.

§ 1º Será considerado, para efeitos dos limites de valor estabelecidos neste artigo, cada item separadamente ou, nas licitações por preço global, o valor estimado para o grupo ou lote da licitação



Prefeitura do Município de Foz de Iguaçu

ESTADO DO PARANÁ

que deve ser considerado como um único item, devendo sempre observar os valores individualmente aplicando a margem de preferência aos itens ou grupos que não excederem os valores previstos neste artigo.

§ 2º Não será aplicada a margem de preferência que resulte em preço acima do valor máximo de referência estabelecido em Edital.

§ 3º A obtenção de benefícios a que se refere o *caput* deste artigo fica limitada às microempresas e as empresas de pequeno porte que, no ano-calendário de realização da licitação, ainda não tenham celebrado contratos com a Administração Pública cujos valores somados extrapolam a receita bruta máxima admitida para fins de enquadramento como empresa de pequeno porte, devendo o órgão ou entidade exigir do licitante declaração de observância desse limite na licitação.

§ 4º O licitante é responsável por solicitar seu desenquadramento da condição de microempresa ou empresa de pequeno porte quando houver ultrapassado o limite de faturamento estabelecido no art. 3º da Lei Complementar nº 123, de 2006, no ano fiscal anterior, sob pena de ser declarado inidôneo para licitar e contratar com a administração pública, sem prejuízo das demais sanções, caso usufrua ou tente usufruir indevidamente dos benefícios previstos neste Decreto.

Art. 5º A preferência de que trata este Decreto será concedida da seguinte forma:

I - O preço válido nas licitações da modalidade pregão serão os obtidos após a realização da fase de lances, ocasião em que a microempresa ou a empresa de pequeno porte local melhor classificada será convocada para apresentar sua proposta no prazo estabelecido no instrumento convocatório, sob pena de preclusão.

II - Não ocorrendo a contratação da microempresa ou empresa de pequeno porte, na forma do inciso I, serão convocadas as remanescentes que porventura se enquadrem na situação de prioridade, na ordem classificatória, para o exercício do mesmo direito.

III - Nas demais modalidades de licitação, no caso de equivalência dos valores apresentados pelas microempresas e empresas de pequeno porte sediadas localmente, será realizado sorteio entre elas para que se identifique aquela que será convocada para apresentar sua proposta, no prazo previsto no instrumento convocatório.

IV - Nas licitações com exigência de subcontratação, a prioridade de contratação prevista neste inciso somente será aplicada se o licitante for microempresa ou empresa de pequeno porte sediada localmente ou for um consórcio ou uma sociedade de propósito específico formada exclusivamente por microempresas e empresas de pequeno porte sediadas localmente.

Art. 6º Não se aplica o disposto nos art. 1º ao art. 5º deste Decreto quando:

I - a melhor classificada na licitação já for microempresa ou empresa de pequeno porte sediada localmente;

II - não houver o mínimo de três fornecedores competitivos enquadrados como microempresas ou empresas de pequeno porte sediadas local ou regionalmente e capazes de cumprir as exigências estabelecidas no instrumento convocatório;



Prefeitura do Município de Foz do Iguaçu

ESTADO DO PARANÁ

III - o tratamento diferenciado e simplificado para as microempresas e as empresas de pequeno porte não for vantajoso para a administração pública ou representar prejuízo ao conjunto ou ao complexo do objeto a ser contratado, justificadamente;

IV - a licitação for dispensável ou inexigível, nos termos dos arts. 24 e 25 da Lei Federal nº 8.666, de 21 de junho de 1993, excetuadas as dispensas tratadas pelos incisos I e II do *caput* do referido art. 24, nas quais a compra deverá ser feita preferencialmente por microempresas e empresas de pequeno porte, observados, no que couber os incisos I, II e IV do *caput* deste artigo;

V - a prioridade de contratação não for capaz de alcançar, justificadamente, pelo menos um dos objetivos previstos no art. 1º deste Decreto.

Parágrafo único. Para o disposto no inciso III do *caput* deste artigo considera-se não vantajosa a contratação quando:

I - resultar em preço superior ao valor estabelecido como referência;

II - causar grandes transtornos operacionais para o órgão ou entidade contratante, justificadamente;

III - a natureza do bem, serviço ou obra for incompatível com a aplicação dos benefícios.

Art. 7º Não se aplica o disposto neste Decreto aos processos com instrumentos convocatórios publicados antes da data de sua entrada em vigor.

Art. 8º Este Decreto entra em vigor na data de sua publicação.

Gabinete do Prefeito Municipal de Foz do Iguaçu, Estado do Paraná, em 26 de setembro de 2022.

Francisco Lacerda Brasileiro
Prefeito Municipal

Eliane Davilla Sávio
Secretária Municipal da Administração – Interina



Prefeitura do Município de Foz do Iguaçu

ESTADO DO PARANÁ

MODELO I - PROPOSTA COMERCIAL (em papel personalizado da empresa)

Razão Social: _____
 CNPJ/MF: _____ IE _____
 Endereço: _____
 Tel/Fax: _____ CEP: _____ Cidade: _____ UF: _____

À
 Prefeitura Municipal de Foz do Iguaçu
 Diretoria de Licitações e Contratos
 Pregão Eletrônico nº/2022

Banco _____ Agência Bancária _____ Conta Corrente nº _____

Em atenção ao Pregão em epígrafe, apresentamos nossa proposta comercial para o fornecimento do objeto, conforme abaixo:

Item	Especificação do Item	Marca	Unid.	Qtde	Preço Unitário R\$	Valor total R\$
	TOTAL R\$					

Condições de Pagamento:

Validade da Proposta: 90 (noventa) dias contados da data da abertura da sessão pública de PREGÃO ELETRÔNICO.

Declaramos de que nos preços propostos encontram-se incluídos todos os tributos, impostos de quaisquer natureza, encargos sociais, **frete** até o destino e quaisquer outros ônus que porventura possam recair sobre o fornecimento do objeto da presente licitação.

Local, ____ de _____ de 2022.

Representante Legal da Proponente
(Nome legível/cargo)

PROTOCOLO DE ASSINATURA(S)

Tipo: **EDITAL**

Número: **215/2022**

Assunto: **EDITAL 215/22 - AQUISIÇÃO DE MÓVEIS PLANEJADOS, CADEIRAS, PERSIANAS E
DEMAIS EQUIPAMENTOS PARA EQUIPAR A SMTU E COMTUR**

O documento acima foi proposto para assinatura eletrônica na plataforma **SID** de assinaturas.

Para verificar as assinaturas clique no link:

<https://sistemas.pmf.pr.gov.br/rp/sidpublico/verificar?codigo=a8d7f44b-6a88-42d2-86bd-6f606e614570&cpf=64806103934>

e utilize o código abaixo para verificar se este documento é válido.

**Código para verificação:
a8d7f44b-6a88-42d2-86bd-6f606e614570**

Hash do Documento

83D114815FD057E2D06D0C857D17A503034C06B09E4883147A046DECF46ABC43

Anexos

PARECER 1491-22 DE 05-12-22.pdf - **9a4eb31f-a550-4a7c-be59-1a336e1c5da7**

EDITAL 215-22 SMTU.pdf - **b091bc6e-2192-4449-9ede-a2dd3251a94a**

O(s) nome(s) indicado(s) para assinatura, bem como seu(s) status em 05/12/2022 é(são) :

Nilton Aparecido Bobato (Signatário) - CPF: ***06103934** em 05/12/2022 13:35:35 - **OK**

Tipo: Assinatura Digital



A ASSINATURA ELETRÔNICA DESTE DOCUMENTO ESTÁ AMPARADA PELO:

DECRETO Nº 28.900, DE 20 DE JANEIRO DE 2021.

LEI Nº 4536 , DE 4 DE SETEMBRO DE 2017.

Autoriza a utilização do meio eletrônico para a gestão dos processos administrativos e de documentos de arquivo , produzidos nos termos das Leis nºs 3.971, de 17 de abril de 2012 e 4.057, de 19 de dezembro de 2012, no âmbito dos órgãos da Administração Pública Direta, Autárquica e Fundacional do Município de Foz do Iguaçu.